

Bayern Turbo Jet XBR -02 (RED)
Bayern Turbo Jet XR -02 (Bronze)

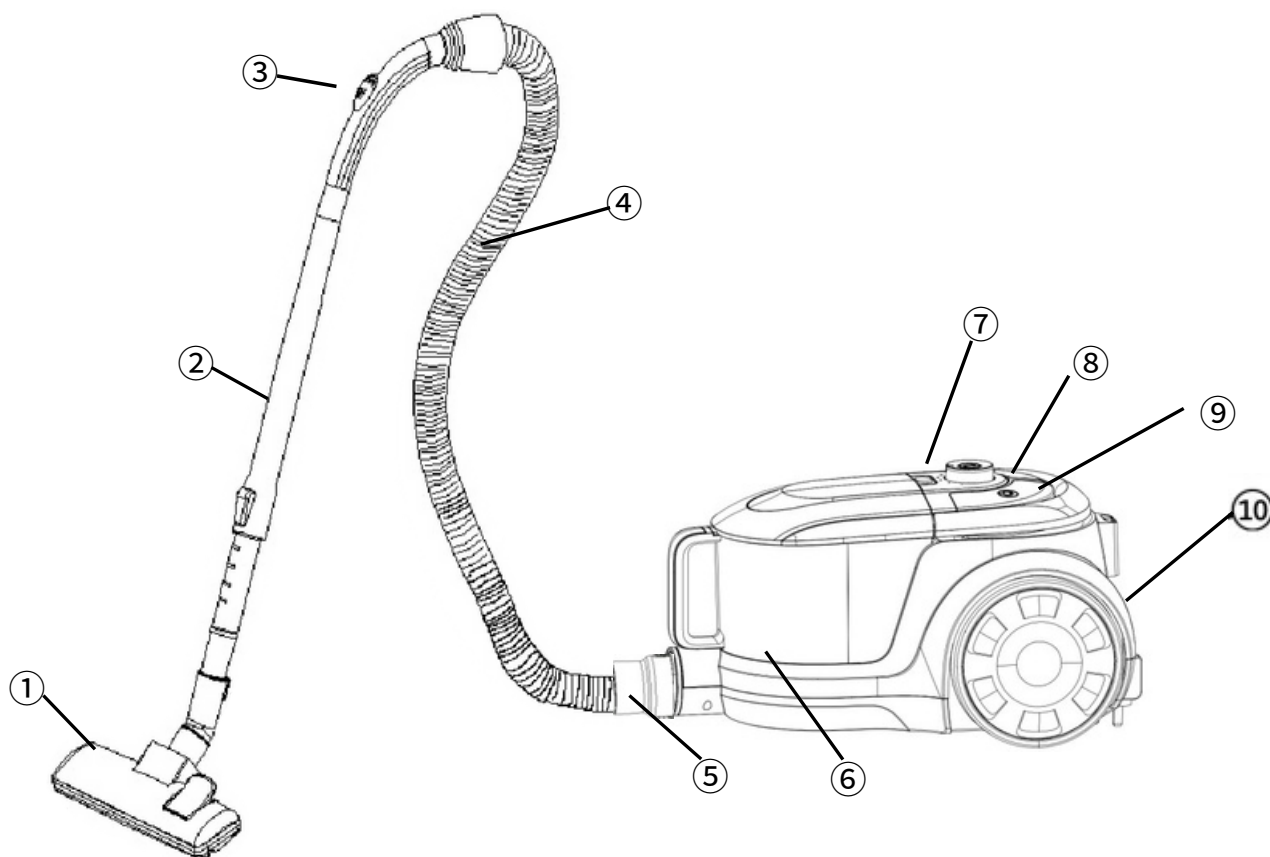

- **Инструкция по эксплуатации**
- **Пайдаланушы нұсқаулығы**
- **User manual**

1. Щетка-насадка для пола
2. Телескопическая трубка
3. Регулятор потока воздуха
4. Шланг
5. Всасывающий патрубок
6. Пылесборник
7. Регулятор оборотов
8. Кнопка включения/выключения
9. Автоматическое сматывание шнура
10. Пластина на выпуске воздуха



Инструкции по технике безопасности

Только для домашнего использования!

При использовании пылесоса всегда следует соблюдать следующие основные меры предосторожности:

1. Не оставляйте пылесос без присмотра, когда он подключен к сети. Вынимайте вилку из розетки, когда он не используется, а также перед извлечением фильтров.
2. Во избежание поражения электрическим током не используйте прибор на открытом воздухе или на влажных поверхностях.
3. Не позволяйте детям использовать его в качестве игрушки. При использовании вблизи детей необходимо соблюдать особую осторожность.
4. Используйте только так, как описано в данном руководстве. Используйте только насадки, рекомендованные производителем.
5. Не используйте прибор с поврежденным шнуром или вилкой. Не используйте пылесос, если его уронили, повредили, оставляли на улице или он попал в воду. Верните прибор в сервисную службу для проверки, ремонта или регулировки.
6. Не тяните и не переносите за шнур. Не используйте шнур в качестве ручки. Не закрывайте крышку на шнуре, а также не оборачивайте шнур вокруг острых краев и углов. Не включайте прибор, если шнур питания находится под ним. Держите шнур подальше от нагретых поверхностей.
7. Не вытягивайте вилку за шнур из розетки. Чтобы вынуть вилку из розетки, беритесь за вилку, а не за шнур.
8. Не прикасайтесь к вилке или пылесосу мокрыми руками. Не используйте на открытом воздухе или на влажных поверхностях.
9. Не вставляйте посторонние предметы в отверстия. Не используйте при закрытых отверстиях и не ограничивайте поток воздуха. Не допускайте попадания в отверстия пыли, ворсинок, волос и всего, что может уменьшить поток воздуха.
10. Держите волосы, свободную одежду, пальцы и прочие части тела подальше от отверстий и движущихся частей.
11. Не позволяйте засасывать такие твердые или острые предметы, как стекло, гвозди, шурупы, монеты и т.д.
12. Не позволяйте засасывать горячие угли, сигареты, спички или другие горячие, дымящиеся или горящие предметы.
13. Не используйте без установленных фильтров.
14. Перед подключением или отсоединением пылесоса от сети выключите все органы управления.
15. Соблюдайте особую осторожность при уборке пылесосом на лестнице.
16. Не позволяйте всасывать легковоспламеняющиеся материалы (жидкость для зажигалок, бензин и т.д.) и не используйте прибор в присутствии взрывоопасных жидкостей или паров.
17. Не используйте токсичные вещества (хлорный отбеливатель, аммиак, очиститель канализации и т.д.).
18. Не используйте прибор в замкнутом пространстве, заполненном парами, выделяемыми красками на масляной основе, растворителями для краски, средствами для защиты от моли, легковоспламеняющейся пылью или другими взрывоопасными или токсичными парами.
19. Перед подсоединением или отсоединением шланга всегда отключайте прибор от сети. Не допускайте перекручивания вилки при сматывании.

-
20. Используйте только на сухих внутренних поверхностях.
 21. Не используйте для каких-либо иных целей, кроме описанных в данном руководстве пользователя.
 22. Храните прибор в помещении в сухом и прохладном месте.
 23. Следите за тем, чтобы ваше рабочее место было достаточно сухим.
 24. Не погружайте ручной пылесос в воду или другие жидкости.
 25. Держите концы шланга, рукояти и другие отверстия подальше от своего лица и тела.
 26. Не используйте чистящее средство для чистки ваших питомцев или других животных.
 27. Во время работы пылесоса или его засорении держите голову (глаза, уши, рот и т.д.) подальше от отверстий.

ВНИМАНИЕ:

Важно:

Если всасывающие отверстия прибора, шланг или трубка засорены, выключите пылесос и удалите засор, прежде чем снова включать прибор.

1. Не используйте пылесос слишком близко к обогревателю или радиаторам отопления.
2. Прежде чем вставлять вилку в настенную розетку, убедитесь в том, что ваши руки сухие.
3. Перед запуском прибора уберите крупные или острые предметы, которые могут повредить пылесборник и шланг.
4. Вынимая вилку из настенной розетки, тяните за вилку, а не за шнур питания.
5. Не используйте прибор, если фильтры не установлены.
6. Если при использовании пылесоса вы услышите скрип, это означает, что всасывание ослабло, поэтому нужно остановиться (убедитесь в том, что пылесос не засорен), а затем очистить весь воздушный фильтр.

Примечание:

Если шнур питания поврежден, он должен быть заменен производителем, его сервисным агентом или другим квалифицированным специалистом во избежание возникновения опасности.

ВНИМАНИЕ:

При сматывании шнура придерживайте вилку. Не допускайте перекручивания шнура при сматывании.

Использование и функции

Сборка пылесоса

Примечание:

Перед сборкой или снятием насадок всегда вынимайте вилку из настенной розетки.

1. Подсоединение гибкого шланга к пылесосу. Вставляйте гибкий шланг в воздухозаборный канал до тех пор, пока не услышите “щелчок”, указывающий на то, что он находится в зафиксированном положении.

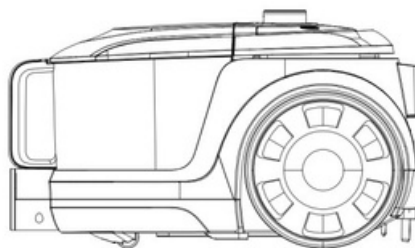
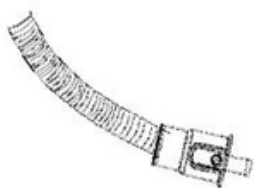

2. Подсоединение трубки к изогнутой рукоятке/удлинителю шланга.

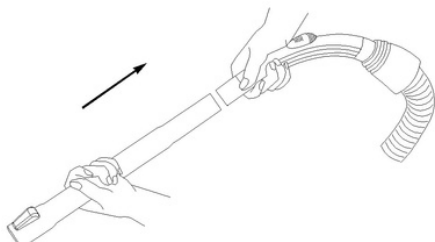

3. Насаживание щетки для пола на трубку. Вставить трубку в щетку для пола. Отрегулируйте длину трубки до нужной длины.

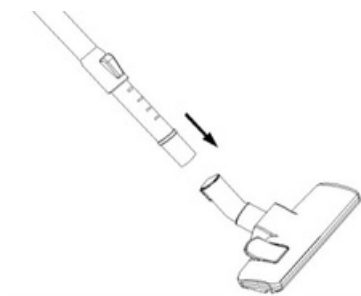

Насадка на пылесос

Насадка для мягкой мебели



Насадка предназначена для уборки пыли с мягкой мебели. Как правило, это небольшой аксессуар, который удобно держать в руке. Он надевается непосредственно на всасывающий шланг пылесоса. Для большей эффективности уборки, рабочая часть насадки оснащена вставками из синтетического материала, имеющего направленный ворс.

Насадка «ковер/пол»



Пожалуй, самая распространенная насадка, идущая в комплекте с большинством бытовых пылесосов. Ее универсальность заложена даже в названии, ведь пригодится она как для уборки ковров, так и для твердых напольных покрытий.

Насадка для мебели



Специализированная насадка, предназначенная для уборки пыли с твердых покрытий. Для большей эффективности и бережного отношения к убираемой поверхности, такая насадка оснащается мягкой щетиной, не оставляющей следов (царапин, потертостей и т. д.) на мебели и пластиковых корпусах техники.

Насадка для уборки шерсти животных



Убирать шерсть и волосы можно не только с помощью турбощетки, но и более эффективной в этом деле специальной насадкой. Внутри нее имеется крутящийся вал, снабженный жесткими щетинками. При уборке на вал наматываются волосы и шерсть. Такой насадкой можно чистить не только напольные покрытия, но и мебель, одежду или игрушки.

Примечание: Как только все насадки будут установлены, размотайте шнур на достаточную длину и вставьте вилку в настенную розетку. Желтая метка на шнуре питания указывает на идеальную длину шнура. Не тяните за шнур питания дальше красной отметки. 1. Вставьте вилку в настенную розетку. 2. Нажмите кнопку включения/выключения питания, расположенную на пылесосе, чтобы

включить его.

3. Чтобы смотать шнур питания, нажмите и удерживайте кнопку сматывания одной рукой, а другой придерживайте шнур питания, чтобы он не перекрутился во избежание повреждений и травм.

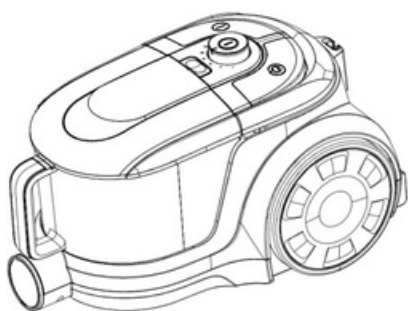

Использование изделия:

1. Выньте вилку со шнуром питания из торца изделия и подключите его к обычному источнику питания; если вам нужно будет взять шнур питания, нажмите и удерживайте кнопку (9);
2. Нажмите на выключатель питания (8), чтобы включить пылесос;
3. Отрегулируйте мощность, вращая регулятор (7);
4. Если при использовании тяга больше, чем нужно, то необходимо уменьшить нагрузку на изделие, отрегулировав мощность или открыв регулятор потока воздуха (3).

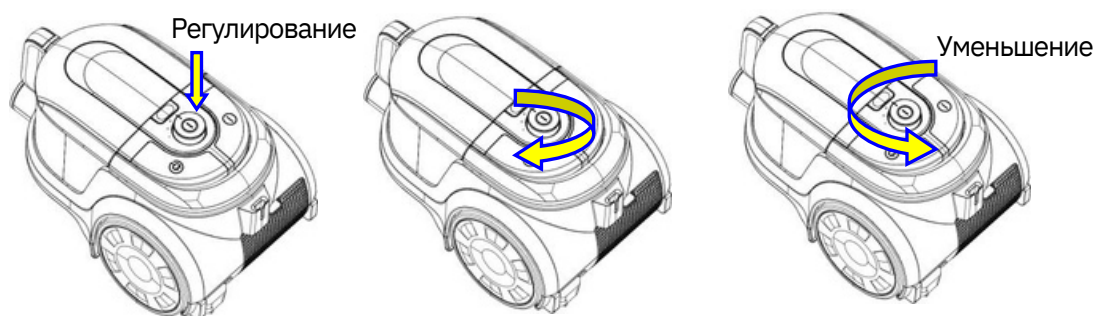

Открытие регулятора
потока воздуха

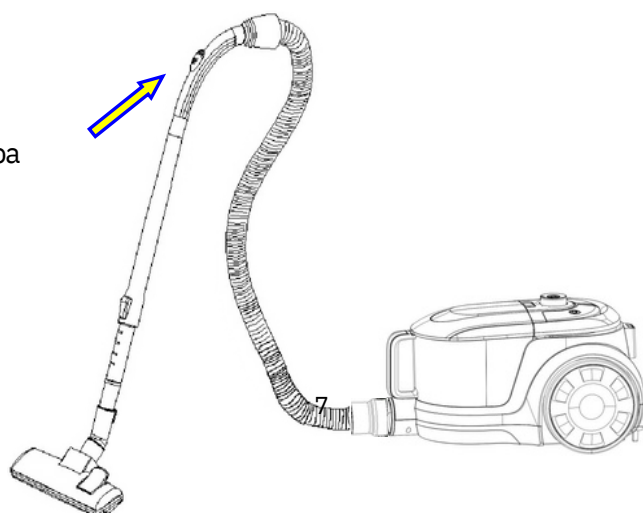

Снятие и очистка центрального фильтра HEPA (фильтр тонкой очистки) и воздушного фильтра на выпуске (фильтр грубой очистки)

Внимание:

Перед извлечением пылесборника всегда отключайте прибор от электрической сети.

Очистите пылесборник:

1. Нажмите кнопку на ручке пылесборника. (Рис. 1)
2. Поднимите контейнер для сбора пыли.
3. Высыпьте пыль из пылесборника (Рис. 2).



Рис. 1



Рис. 2

Полностью очистите/вымойте пылесборник

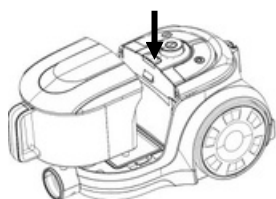
1. Извлеките фильтр из изделия (Рис. 3).
2. Снимите фильтрующую губку с подставки для фильтра (Рис. 4).
3. Полностью очистите или вымойте контейнер для сбора пыли (Рис. 5).

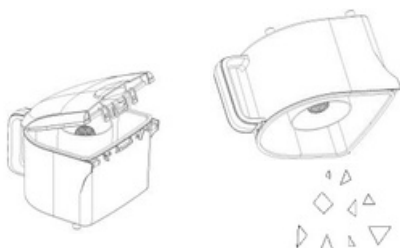

Рис. 3



Рис. 4

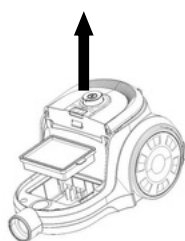

Рис. 5

Воздушный фильтр

1. Выключите пылесос и выньте вилку из розетки. Всегда тяните за вилку, а не за шнур.
2. Нажмите на кнопку решетки воздушного фильтра, чтобы открыть ее.
3. Выньте воздушный фильтр для очистки и замены.
4. Промойте воздушный фильтр или фильтр HEPA под струей холодной воды и дайте ему высохнуть.

Выньте фильтр

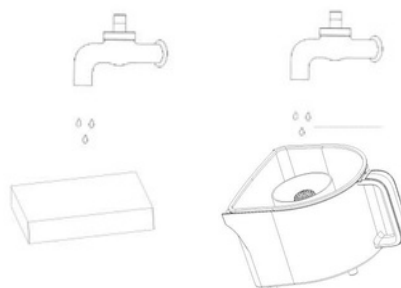
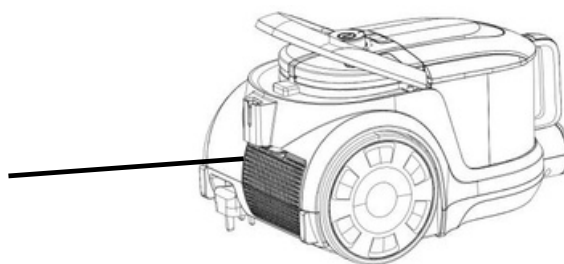

5. Промойте воздушный фильтр или фильтр HEPA под струей холодной воды и дайте ему высохнуть.
6. Если в зоне установки воздушного фильтра находится мусор, то сначала удалите его, а затем установите воздушный фильтр
7. Установите воздушный фильтр или фильтр HEPA на место (или замените его новым).

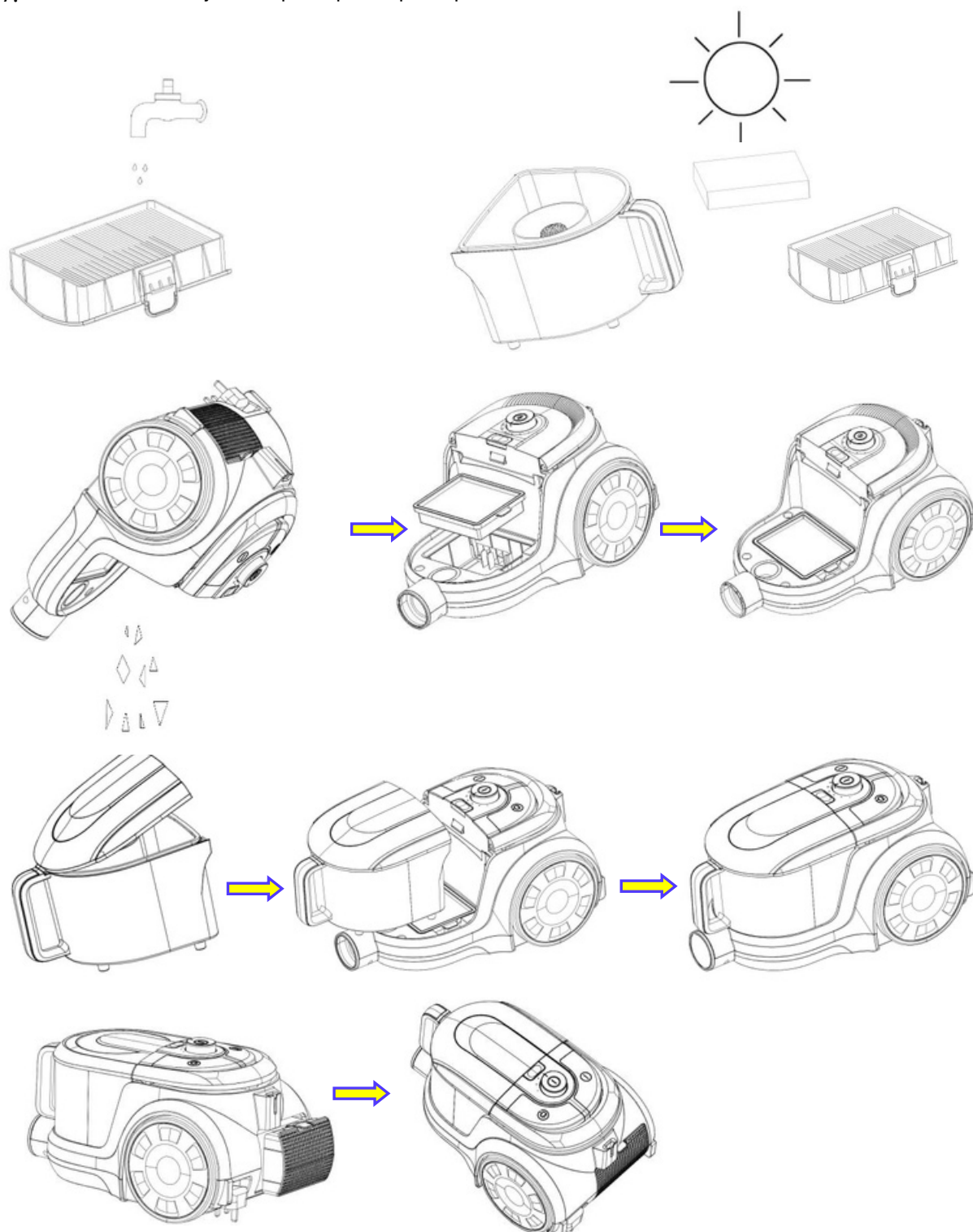

Переноска прибора:

Примечание:

Сверху находится ручка. Прибор удобнее переносить с помощью ручки.

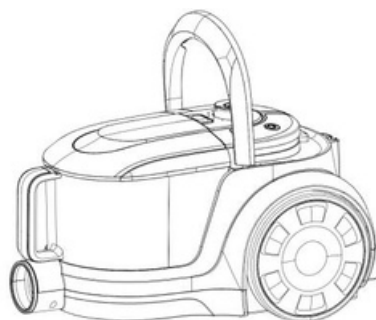
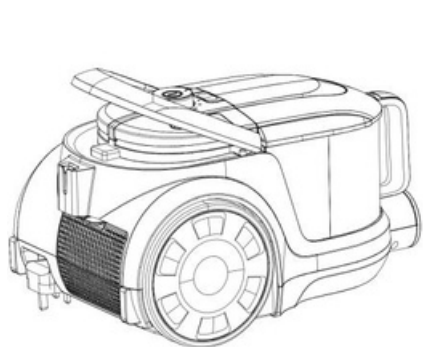

Примите во внимание: Губчатый фильтрующий материал в пылесосе со временем запылится. Это нормально и не повлияет на работу фильтра. Если губчатый фильтр настолько запылился, что интенсивность всасывания не доходит до 100%, то мы рекомендуем снять фильтр, промыть его под краном и дать высохнуть в течение 24 часов, проветривая вдали от огня или каких-либо горячих предметов, прежде чем снова установить в пылесос. Это следует делать раз в шесть месяцев или при явном снижении интенсивности всасывания. Важно: Обратите внимание на

то, что внутри пылесоса установлен предохранительный клапан, предотвращающий работу устройства при высоком уровне разрежения. Предохранительный клапан сработает при достижении высокого уровня разрежения. Это позволит снизить уровень разрежения и защитить двигатель от поломки.

Примечание:

Всасывающее отверстие должно быть всегда открыто и незакупорено. В противном случае двигатель перегреется и может выйти из строя.

Важно:

Все фильтры следует регулярно проверять на наличие повреждений, желательно после каждой очистки. В случае повреждения фильтров их необходимо немедленно заменить. При проверке фильтров всегда отключайте пылесос от розетки.

Порядок правильной утилизации данного изделия



Эта маркировка указывает на то, что данное изделие не следует утилизировать вместе с другими бытовыми отходами на всей территории ЕС. Чтобы предотвратить возможный вред окружающей среде или здоровью человека в результате неконтролируемого удаления отходов, необходимо ответственно относиться к их переработке, способствуя устойчивому повторному использованию материальных ресурсов. Чтобы вернуть использованное изделие, воспользуйтесь системами возврата и сбора или обратитесь к продавцу, у которого было приобретено изделие. Они могут сдать данное изделие на экологически безопасную переработку.

1. Еденге арналған қондырма-щетка
2. Телескопиялық түтік
3. Ауа ағынының реттегіші
4. Шланг
5. Сору түтігі
6. Шаң жинағыш
7. Айналым реттегіші
8. Қосу/ өшіру батырмасы
9. Бауды автоматты түрде орау
10. Ауа шығаратын табақша

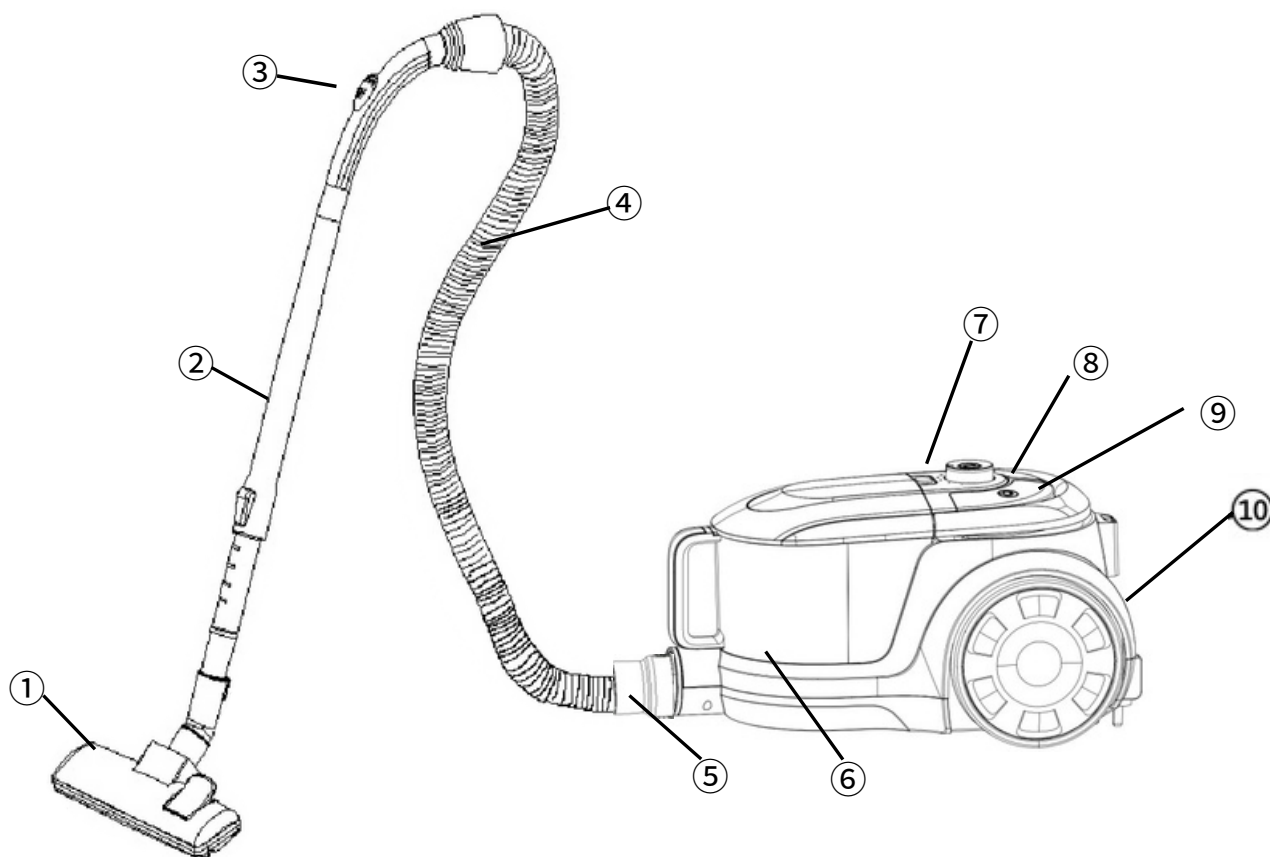

Техника қауіпсіздігі жөніндегі нұсқаулықтар

Тек үй жағдайында пайдалануға арналған!

Шаңсорғышты пайдаланған кезде әрқашан келесідей негізгі сақтық шараларын сақтау керек:

1. Желіге қосулы тұрған шаңсорғышты қараусыз қалдырмаңыз. Пайдаланылмаған кезде, сондай-ақ сүзгілерді шығармас бұрын розеткадан ашаны суырыңыз.
2. Электр тогына соғылуға жол бермеу үшін, бұйымды сыртта немесе дымқыл жерлерде пайдаланбаңыз.
3. Балаларға оны ойыншық ретінде пайдалануға рұқсат бермеңіз. Балалардың қасында пайдаланған кезде ерекше сақтық танытыңыз.
4. Оны осы нұсқаулықта сипатталған тәртіппен пайдаланыңыз. Өндіруші ұсынған қондырмаларды ғана қолданыңыз.
5. Бауы немесе ашасы бүлінген бұйымды пайдаланбаңыз. Шаңсорғышты құлатып алғанда, бүлдіріп алғанда, көшеде қалып қойғанда немесе суға түсіп кеткенде пайдаланбаңыз. Тексеру, жөндеу немесе реттеу үшін бұйымды сервис орталығына қайтарыңыз.
6. Желілік бауынан тартпаңыз және сүйремеңіз. Бауын тұтқа ретінде пайдаланбаңыз. Баудың қақпағын жаппаңыз, сондай-ақ бауды өткір нәрселерге және бұрыштарға орамаңыз. Егер қуат беру бауы бүлінген болса, бұйымды қоспаңыз. Бауды қызып тұрған заттарға тигізбеңіз.
7. Ашаны розеткадан суыру үшін бауынан тартпаңыз. Розеткадан суырған кезде бауынан емес, ашадан ұстап суырыңыз.
8. Шаңсорғышты немесе ашасын дымқыл қолмен ұстамаңыз. Ашық ауада немесе дымқыл жерлерде пайдалануға болмайды.
9. Бөгде заттарды саңылауларына салмаңыз. Саңылаулары бітелген болса пайдаланбаңыз және ауа ағынын шектемеңіз. Саңылауларына шаң, түк, шаш және ауа ағынын азайтатын кез келген нәрселердің түсуіне жол бермеңіз.
10. Шашыңызды, кең киіміңізді, саусақтар мен дененің барлық жерлерін бұйымның саңылаулары мен қозғалатын бөліктеріне тигізбеңіз.
11. Әйнек, шегелер, шұрыптар, монеталар және т.б. сияқты қатты немесе өткір заттарды соруға жол бермеңіз.
12. Ыстық көмірді, шылымды, сіріңкені немесе басқа ыстық, түтіндеп немесе жанып тұрған заттарды сорып алмаңыз.
13. Сүзгілері орнатылмаған шаңсорғышты қоспаңыз.
14. Шаңсорғышты желіге қоспас немесе ажыратпас бұрын барлық басқару органдарын өшіріңіз.
15. Баспалдақты шаңсорғышпен тазалау кезінде өте сақ болыңыз.
16. Тез тұтанғыш материалдарды (оттықтарға арналған сұйықтық, бензин және т.б.) соруға жол бермеңіз және бұйымды жарылғыш сұйықтықтар немесе булар бар жерде пайдаланбаңыз.
17. Уытты заттарды (хлорлы ағартқыш, аммиак, канализация құбырының тазартқышы және т.б.) пайдаланбаңыз.
18. Бұйымды май қосылған бояулар, бу бөлінетін, бояу еріткіштер, күйеден қорғайтын құралдар сақталатын, тез тұтанатын шаң немесе басқа жарылғыш немесе уытты түтіндер таралған жабық кеңістікте пайдаланбаңыз.
19. Шлангты жалғамас немесе ажыратпас бұрын әрқашан бұйымды желіден ажыратыңыз. Орап жинаған кезде ашаның бұралуына жол бермеңіз.

-
20. Үйдің ішінде құрғақ жағдайда ғана қолданыңыз.
 21. Осы пайдаланушы нұсқаулығында сипатталғаннан басқа мақсаттар үшін пайдаланбаңыз.
 22. Бұйымды салқын құрғақ үй-жайларда сақтаңыз.
 23. Жұмс орныңыздың жеткілікті құрғақ болуын қадағалаңыз.
 24. Қол шаң сорғышты суға немесе басқа сұйықтықтарға батырмаңыз.
 25. Шланг ұшына, тұтқаларына және басқа саңылауларына бетіңіз бен денеңізді жақындатпаңыз.
 26. Тазарту құрылғысын үй жануарларын немесе басқа жануарларды тазалау үшін пайдаланбаңыз.
 27. Шаңсорғыштың жұмысы кезінде немесе ол бітеліп қалған кезде басыңызды (көз, құлақ, ауыз және т.б.) саңылауларға жақындатпаңыз.

НАЗАР АУДАРЫҢЫЗ!

Маңызды жайт:

Егер бұйымның сору саңылаулары, шланг немесе түтік бітеліп қалса, шаңсорғышты айырып, кептелген лас заттарды алып тастаңыз.

1. Шаңсорғышты жылытқышқа немесе жылыту радиаторларына тым жақын қоймаңыз.
2. Ашаны қабырға розеткасына қыстырмас бұрын, қолыңыздың құрғақ болуын тексеріңіз.
3. Бұйымды іске қоспас бұрын шаң жинағыш пен шлангты зақымдауы мүмкін ірі немесе өткір заттарды алып тастаңыз.
4. Қуат беру бауын қабырға розеткасынан бауынан емес, ашадан ұстап суырыңыз.
5. Егер сүзгілер орнатылмаған болса, бұйымды пайдаланбаңыз.
6. Егер шаңсорғышты пайдалану барысында сықырлаған дыбыс естілсе, бұл сорудың әлсірегенін білдіреді, сондықтан тоқтатып (шаңсорғыштың бітеліп қалмағанына көз жеткізіңіз), содан кейін ауа сүзгісін түгел тазалаңыз.

Ескертпе:

Егер қуат беру бауы бүлінген болса, қауіп-қатерге ұрынбас үшін, оны өндіруші, сервистік агенті немесе білікті адамдар ғана ауыстыруы тиіс.

НАЗАР АУДАРЫҢЫЗ!

Бауды орау кезінде ашасын ұстап тұрыңыз. Орап жинаған кезде ашаның бұралуына жол бермеңіз.

Пайдаланылуы және функциялары

Шаңсорғышты құрау

Ескертпе:

Қондырмаларды жинамас немесе алмас бұрын, қабырға розеткасынан ашаны суырыңыз.

1. Икемді шлангты шаңсорғышқа жалғау. Икемді шлангты ауа қабылдау арнасына оның құлыпталған күйде екенін көрсететін "сырт" еткен дыбыс естілгенше кіргізіңіз.

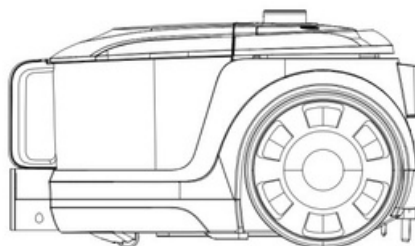
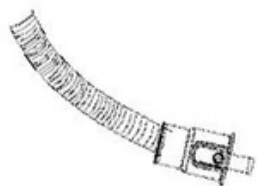

2. Түтікті икемді шланг тұтқасына/ұзартқышқа жалғау.

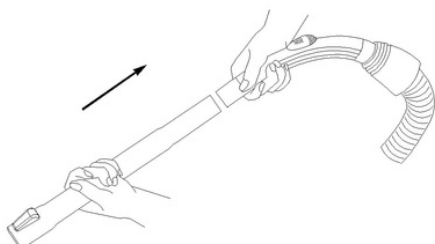

3. Еденге арналған щетканы түтікке кигізу. Түтікті еденге арналған щетканың ішіне кіргізу. Түтікті қажетті ұзындыққа дейін реттеу.

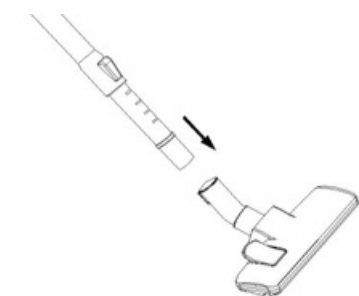

Ескертпе:

Барлық қондырмалар орнатылғаннан кейін, бауды жеткілікті ұзындыққа тарқатып, ашаны қабырға розеткасына қыстырыңыз. Қуат беру бауындағы сары белгі сымның жеткілікті ұзындығын көрсетеді. Қуат беру бауын қызыл белгіден асыра тартпаңыз.

1. Ашаны қабырға розеткасына қыстырыңыз.
2. Шаңсорғышты қосу үшін ондағы орналасқан қуат беруді қосу/өшіру батырмасын басыңыз.
3. Қуат беру бауын орап жинау кезінде жарақат алмау және бау бүлінбеуі үшін бір қолмен орау батырмасын басып, ал екінші қолмен қуат беру бауын ұстап тұрыңыз.

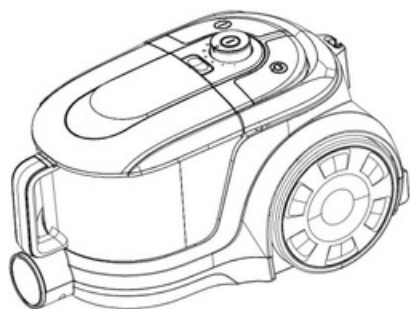

Бұйымды пайдалану:

1. Қуат беру бауымен бірге ашасын бұйымның жанынан шығарып, оны әдеттегі қуат көзіне қосыңыз; егер сізге қуат беру бауын алу қажет болса, (9) батырмасын басып тұрыңыз;
2. Шаңсорғышты қосу үшін қуат беру айырғышын (8) басыңыз;
3. Реттегішті (7) айналдыра отырып, сору қуатын реттеңіз;
4. Егер тарту күші қажет шамадан асып кетсе, онда сору қуатын реттеу немесе ауа ағыны реттегішін (2) ашу арқылы бұйымға түсетін жүктемені азайту қажет.

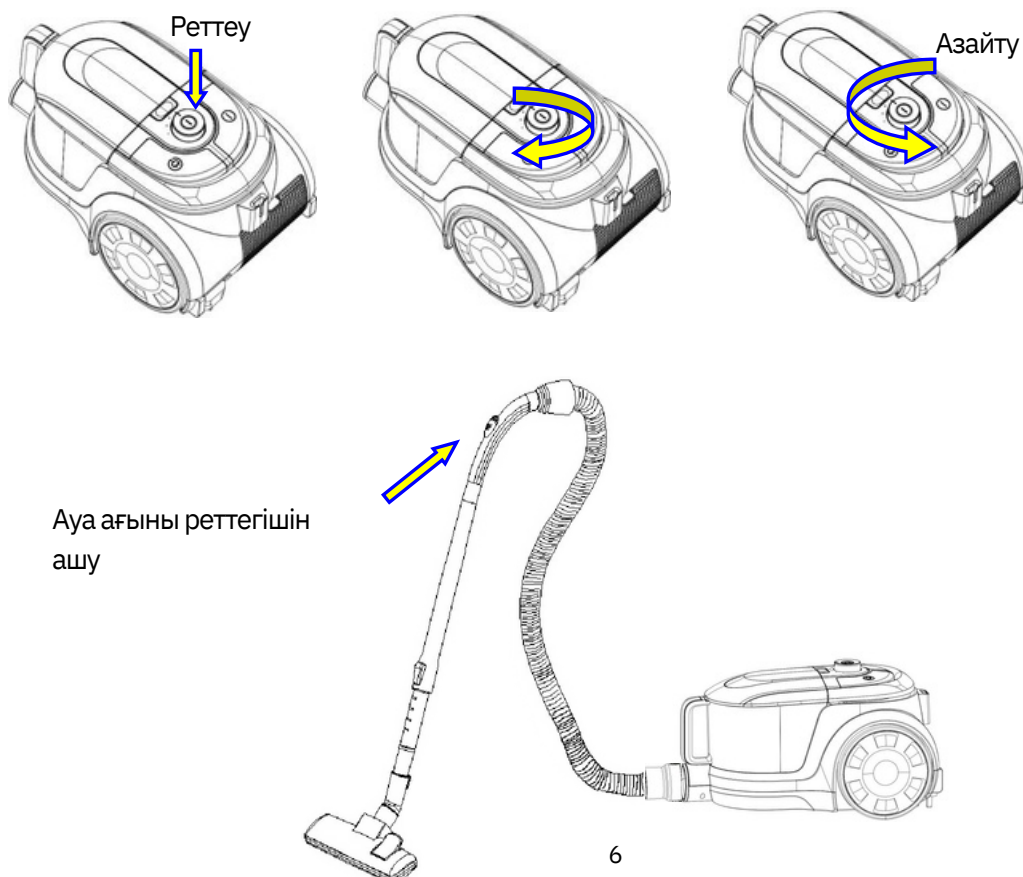

Шаңсорғыштың қондырмасы



Жұмсақ жиһазға арналған саптама

Саптама жұмсақ жиһаздың шаңын кетіруге арналған. Әдетте, бұл қолыңызда ұстауға ыңғайлы шағын аксессуар. Ол шаңсорғыштың сору шлангіне тікелей сәйкес келеді. Тазалау тиімділігін арттыру үшін саптаманың жұмыс бөлігі бағытталған қадасы бар синтетикалық материалдан жасалған кірістірулермен жабдықталған.



Кілем/еден саптамасы

Көптеген тұрмыстық шаңсорғыштармен бірге келетін ең көп таралған қондырма болуы мүмкін. Оның әмбебаптығы тіпті атында, өйткені ол кілем тазалауға да, қатты еден төсеніштеріне де пайдалы.



Жиһазға арналған саптама

Қатты беттерден шаңды кетіруге арналған арнайы саптама. Тазаланатын бетті жоғары тиімділік пен жұмсақ өңдеу үшін бұл саптама жиһаз және пластикалық жабдық корпустарында із қалдырмайтын (сызаттар, сызаттар және т.б.) жұмсақ қылшықтармен жабдықталған.



Жануарлардың шашын тазалауға арналған саптама

Сіз жүн мен шашты турбо щеткамен ғана емес, сонымен қатар осы мәселеде тиімдірек болатын арнайы қондырмамен де алып тастай аласыз. Оның ішінде қатты қылшықтармен жабдықталған айналмалы білік бар. Тазалау кезінде шаш пен жүн білікке оралады. Бұл саптаманы еден жабындарын ғана емес, сонымен қатар жиһазды, киімдерді немесе ойыншықтарды тазалау үшін пайдалануға болады.

HEPA орталық сүзгісін (жете тазартатын сүзгі) және ауа шығаратын сүзгіні (тұрпайы тазартатын сүзгі) алу және тазалау

Назар аударыңыз!

Шаң жинағышты шығармас бұрын бұйымды электр желісінен ажыратуды ұмытпаңыз.

Шаң жинағышты тазалаңыз:

1. Шаң жинағыш тұтқасындағы батырманы (1-сурет) басыңыз.
2. Шаң жинауға арналған контейнерді көтеріңіз.
3. Шаңды шаң жинағыштан төгіңіз (2-сурет).

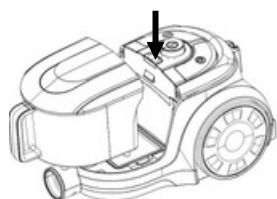

1-сурет

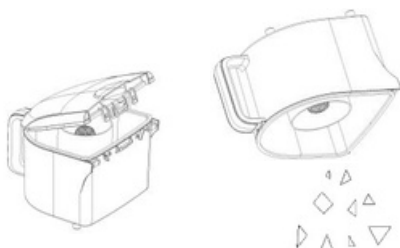

2-сурет

Шаң жинағышты толығымен тазалаңыз/жуыңыз

1. Бұйымнан сүзгіні шығарыңыз (3-сурет).
2. Сүзгі тұғырығынан сүзгілеуші губканы алыңыз (4-сурет).
3. Шаң жинайтын контейнерді толығымен тазалаңыз немесе жуыңыз (5-сурет).

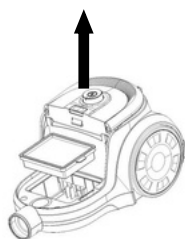

3-сурет



4-сурет



5-сурет



Ауа сүзгісі

1. Шаңсорғышты өшіріп, ашаны розеткадан суырыңыз. Әрдайым бауынан емес, ашасынан тартыңыз.
2. Оны ашу үшін ауа сүзгісі торының батырмасын басыңыз.
3. Тазалау және ауыстыру үшін ауа сүзгісін алыңыз.
4. Ауа сүзгісін немесе HEPA сүзгісін салқын су ағынының астында шайып, әбден құрғатыңыз.

Сүзгіні алыңыз.

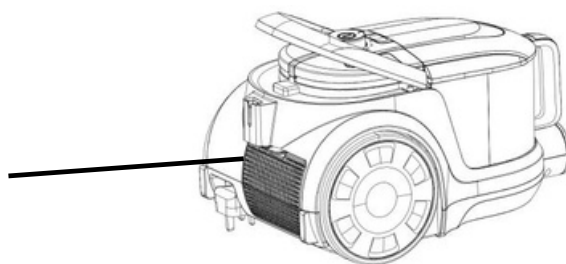

5. Ауа сүзгісін немесе HEPA сүзгісін салқын су ағынының астында шайып, әбден құрғатыңыз.
6. Егер ауа сүзгісін орнату аймағында қоқыс болса, алдымен қоқысты жинап алып, содан кейін ауа сүзгісін орнатыңыз.
7. Ауа сүзгісін немесе HEPA сүзгісін орнына қойыңыз (немесе жаңасын қойыңыз).

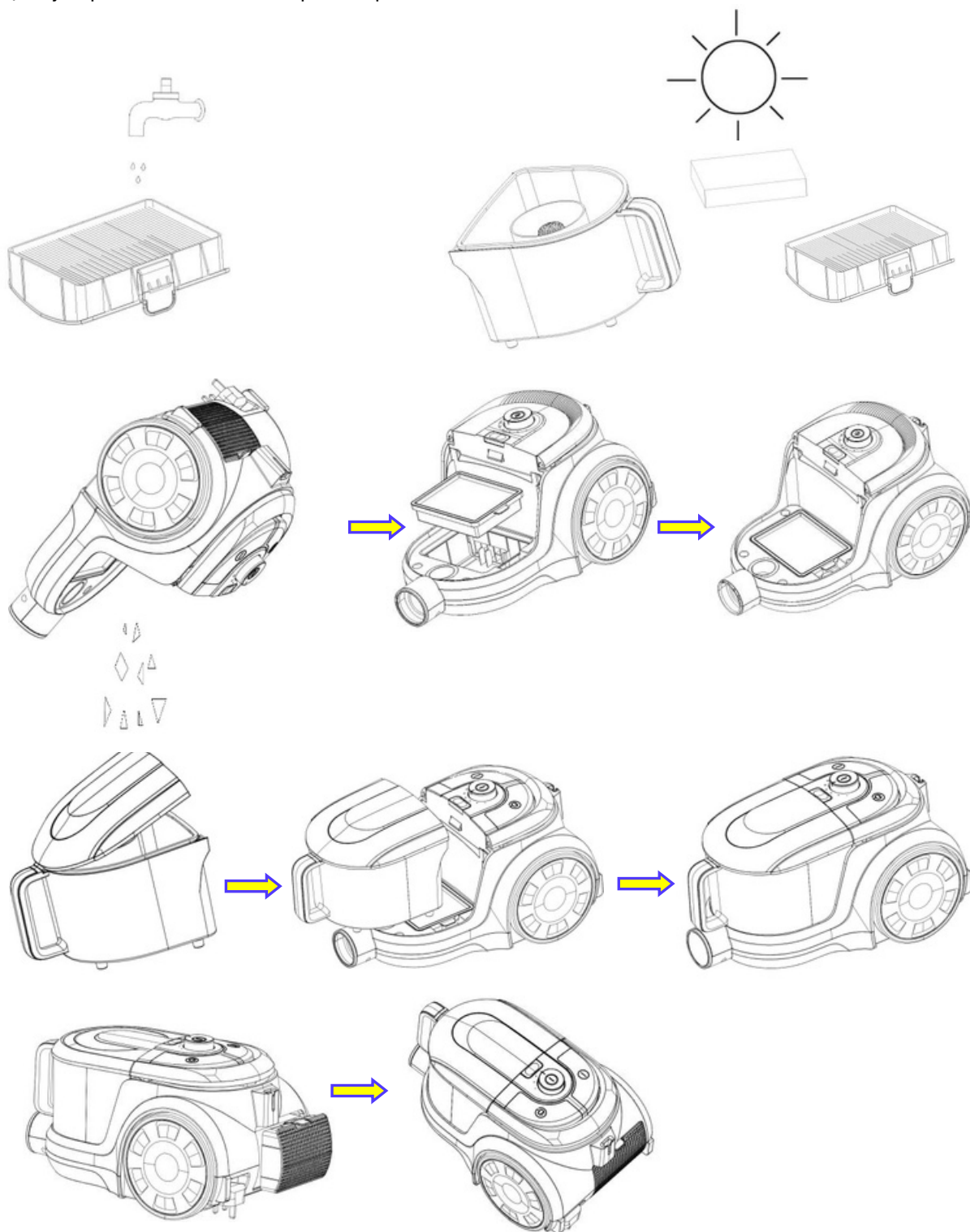

Бұйымды алып жүру:

Ескертпе:

Үстіңгі жағында тұтқасы бар. Бұйымды тұтқаның көмегімен алып жүрген ыңғайлы.

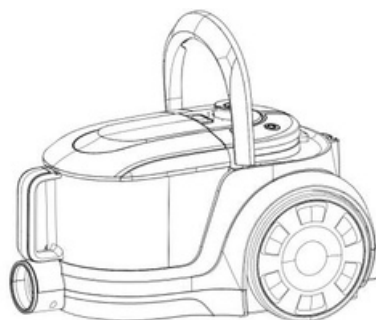
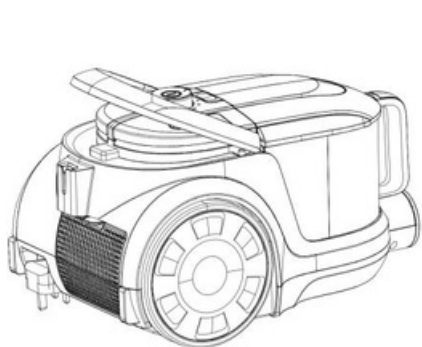

Есіңізде болсын: Шаңсорғыштағы сүзгілеуші губка материалы әлсін-әлсін шаңдайды. Бұл қалыпты жайт, сүзгінің жұмысына әсері болмайды. Егер губкалы сүзгіге шаң тым көп толып кеткен болса, сору қарқындылығы 100%-ға жетпесе, онда біз сүзгіні алып, оны ағын сумен шайып, 24 сағат бойы кептіруді ұсынамыз, оны шаңсорғышқа қайта қоймас бұрын оттан немесе кез келген ыстық заттардан қашық жерде желдетіңіз. Мұны алты айда бір рет немесе сору қарқындылығы мүлдем төмендегенде жасап тұрыңыз. Маңызды жайт: Вакуумның ішінде сақтандырғыш клапан бар екеніне назар аударыңыз, ол құрылғының жоғары теріс қысыммен жұмыс істеуіне жол бермейді. Сақтандырғыш клапан жоғары теріс қысым деңгейіне жеткенде іске қосылады. Бұл теріс қысымды төмендетуге және қозғалтқышты сынудан қорғауға мүмкіндік береді.

Ескертпе:

Соратын саңылау үнемі ашық және бітелмеген болуы тиіс. Керісінше жағдайда қозғалтқыш істен шығуы мүмкін.

Маңызды жайт:

Барлық сүзгілердің бүлінбеуін үнемі тексеріп отыру керек, мүмкіндігінше, тазалаған сайын қарап отырған жөн. Сүзгілер бүлінген жағдайда оларды дереу ауыстыру қажет. Сүзгілерді тексерген кезде әрдайым шаңсорғышты розеткадан ажыратыңыз.

Осы бұйымды дұрыс кәдеге жарату тәртібі



Бұл таңба осы бұйымды бүкіл ЕО аумағында басқа тұрмыстық қалдықтармен бірге кәдеге жаратуға болмайтындығын көрсетеді. Қалдықтарды бақылаусыз жою нәтижесінде қоршаған ортаға немесе адам денсаулығына келетін ықтимал зиянға жол бермеу үшін материалдық ресурстардың тұрақты қайта пайдаланылуына ықпал ете отырып, оларды қайта өңдеуге жауапкершілікпен қарау қажет. Пайдаланылған бұйымды қайтару үшін қайтару және жинау жүйелерін пайдаланыңыз немесе бұйымды сатқан сатушыға хабарласыңыз. Солар арқылы бұл бұйымды экологиялық жолмен қауіпсіз өңдеуге тапсыруға болады.

1. Floor brush
2. Telescopic tube
3. Air slide
4. Hose
5. Suction hose connection
6. Dust cup
7. Speed control
8. On/off switch button
9. Automatic cord rewind
10. Air outlet plate

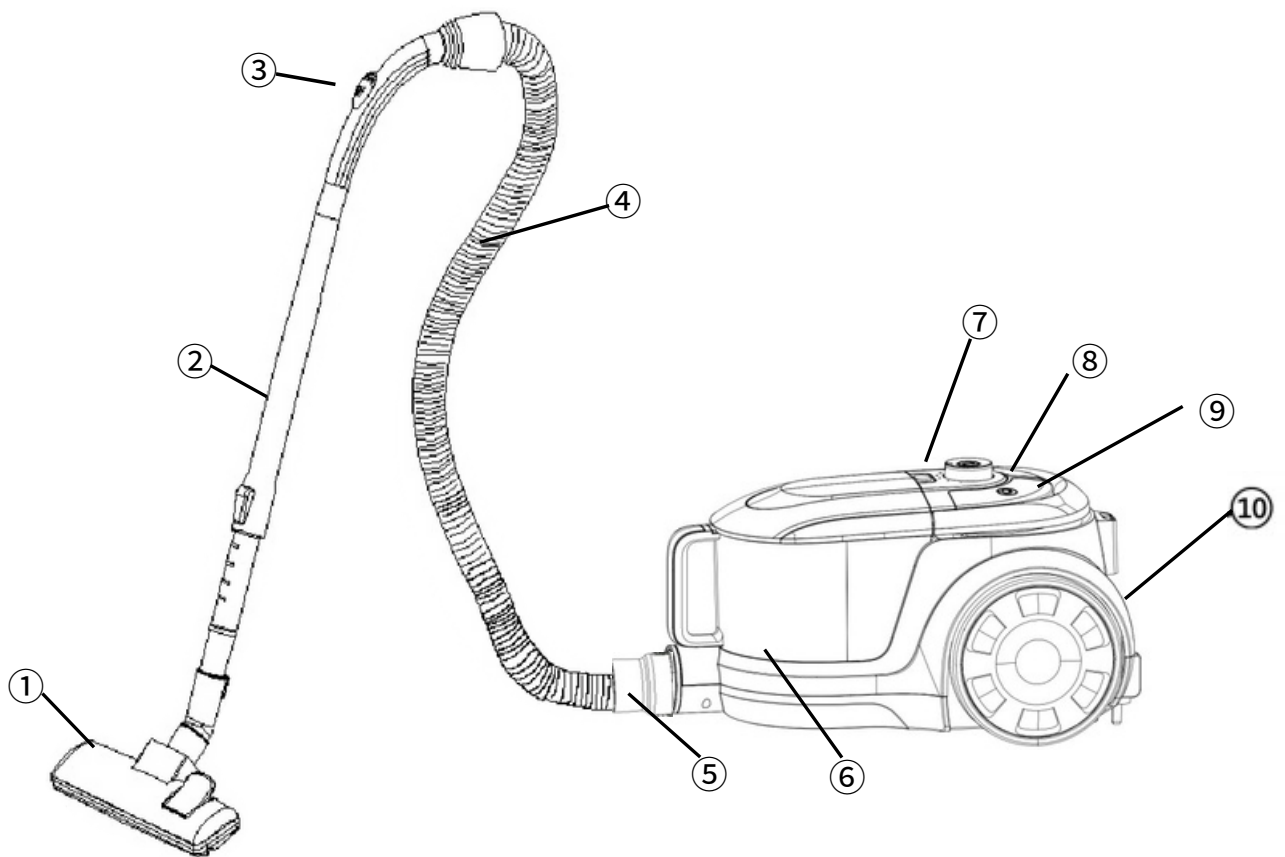

Safety Instructions

For household use only!

When using your vacuum, basic safety precautions should always be observed, including the following

1. Do not leave vacuum cleaner unattended when it is plugged in. Unplug from outlet when not in use and before pulling filters out.
2. To reduce the risk of electric shock-do not use outdoors or on wet surfaces.
3. Do not allow children to use as a toy. Close attention is necessary when used near children.
4. Use only as described in this manual. Use only manufacturer's recommended attachments.
5. Do not use with damaged cord or plug. Do not use vacuum cleaner if it has been dropped, damaged, left outdoor, or dropped into water. Return appliance to the appliance customer service for examination repair or adjustment.
6. Do not pull or carry by cord. Do not use cord as a handle. Close a door on cord, or pull cord around sharp edges or corners. Do not run appliance over cord. Keep cord away from heated surfaces.
7. Do not unplug by pulling on cord. To unplug, grasp the plug, not the cord.
8. Do not handle plug or vacuum cleaner with wet hands. Do not use outdoors or on wet surfaces.
9. Do not put any objects into openings. Do not use with any openings blocked and do not restrict airflow. Keep all opening free of dust, lint, hair, and anything that may reduce airflow.
10. Keep hair, loose clothing, fingers, and all parts of body away from openings and moving parts.
11. Do not pick up hard or sharp objects such as glass nails, screws, coins, etc.
12. Do not pick up hot coals, cigarette, matches or any hot, smoking, or burning objects.
13. Do not use without filters in place.
14. Turn off all controls before plugging or unplugging vacuum cleaner.
15. Use extra care when vacuuming on stairs.
16. Do not pick up flammable or combustible materials (lighter fluid, gasoline, etc.) or use in the presence of explosive liquids or vapor.
17. Do not pick up toxic material (chlorine bleach, ammonia, drain cleaner, etc.)
18. Do not in an enclosed space filled with vapors given off by oil based paints, paint thinner, moth proofing, flammable dust, or other explosive or toxic vapors.
19. Always unplug this appliance before connecting or disconnecting vacuum hose. Do not allow plug to whip when rewinding.
20. Use only on dry, indoor surfaces.
21. Do not use for any purpose other than described in this user's guide.
22. Store your appliance indoor in a cool, dry area.
23. Keep your work area well dry.
24. Do not immerse the hand vacuum into water or other liquids.
25. Keep end of hose, wands and other openings away from your face and body.
26. Do not use the cleaner to clean your pets or any animal.
27. Keep the head (eyes, ear, mouth, etc.) away from the openings, when the cleaner is working or plugging.

WARNING:**Important:**

If the suction openings of the unit, the hose or the tube are blocked, switch off the vacuum cleaner and remove the blocking substance before you start the unit again.

1. Do not operate the vacuum cleaner too close to heater or radiators.
2. Before inserting the power plug into the wall outlet, make sure that your hands are dry.
3. Before you start the unit, make sure to remove large or sharp objects that might damage the dust tank and hose.
4. When pulling out the power plug from the wall outlet, pull the plug not the power cord.
5. Do not use without all filters in place.
6. When using, if you learn of squeak from the cleaner, it must be suction appears to be reduced, so you must stop (make sure the cleaner is not plugging), then clean the all air filter.

Note:

If the supply cord is damaged, it must be replaced by manufacture, its service agent or similarly qualified person in order to avoid a hazard.

WARNING:

Hold the plug when rewinding the cord. Do not allow the cord to whip when rewinding.

Use and function

Assembling vacuum cleaner

Note:

Always remove the power plug from the wall outlet before assembling or removing accessories.

1. Attaching the Flexible Hose into the vacuum connect the flexible hose into the air intake duct until you hear a “click”, indicating it is in its locked position.

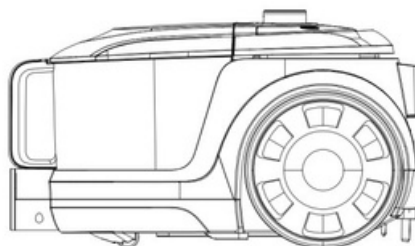

2. Fitting the tube to the curved wand/hose extension.

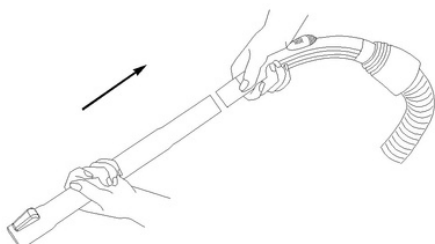

3. Fitting the Floor Brush to the tube. Push the tube into the floor brush. Adjust the tube to the desired length.

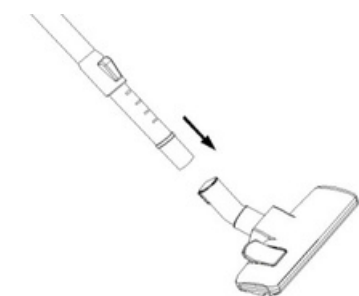

Vacuum cleaner attachment



Nozzle for upholstered furniture

The nozzle is designed for removing dust from upholstered furniture. As a rule, this is a small accessory that is comfortable to hold in your hand. It fits directly onto the suction hose of the vacuum cleaner. For greater cleaning efficiency, the working part of the nozzle is equipped with inserts made of synthetic material with directional pile.



Carpet/floor nozzle

Perhaps the most common attachment that comes with most household vacuum cleaners. Its versatility is even in its name, because it is useful for both carpet cleaning and hard floor coverings.



Furniture nozzle

A specialized nozzle designed for removing dust from hard surfaces. For greater efficiency and gentle treatment of the surface being cleaned, this nozzle is equipped with soft bristles that do not leave marks (scratches, abrasions, etc.) on furniture and plastic equipment cases.



Nozzle for cleaning animal hair

You can remove fur and hair not only with a turbo brush, but also with a special attachment that is more effective in this matter. Inside it there is a rotating shaft equipped with stiff bristles. When cleaning, hair and wool get wrapped around the shaft. This nozzle can be used to clean not only floor coverings, but also furniture, clothes or toys.

Note:

Once all attachments are in place, unwind a sufficient length of cable and insert the plug into the wall outlet. A yellow mark on the power cord shows the ideal cable length. Do not pull the power cord beyond the red mark..

1. Insert the power plug into the wall outlet.
2. Press the power on/off button located the unit to turn the vacuum cleaner “on”.
3. To rewind the power cord, press the cord rewind button with one hand and guide the power cord with the other hand to ensure that it dose not whip causing damage or injury.

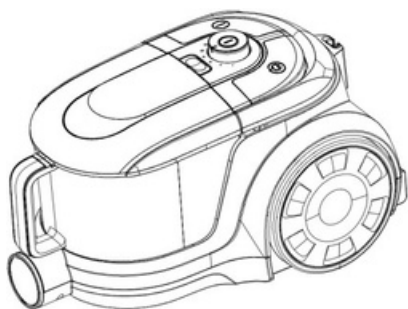

Product use:

1. Pull out the plug power cord from the end of the product and plug it into the civilian power supply; when you need to receive the power cord, please press the handle (Ⓐ);
2. Press the power switch (Ⓑ) to start the product;
3. Adjust the power by rotating the governor (Ⓒ);
4. When the thrust is large during use, it is necessary to reduce the product load by adjusting the power or opening the vent valve (Ⓓ).

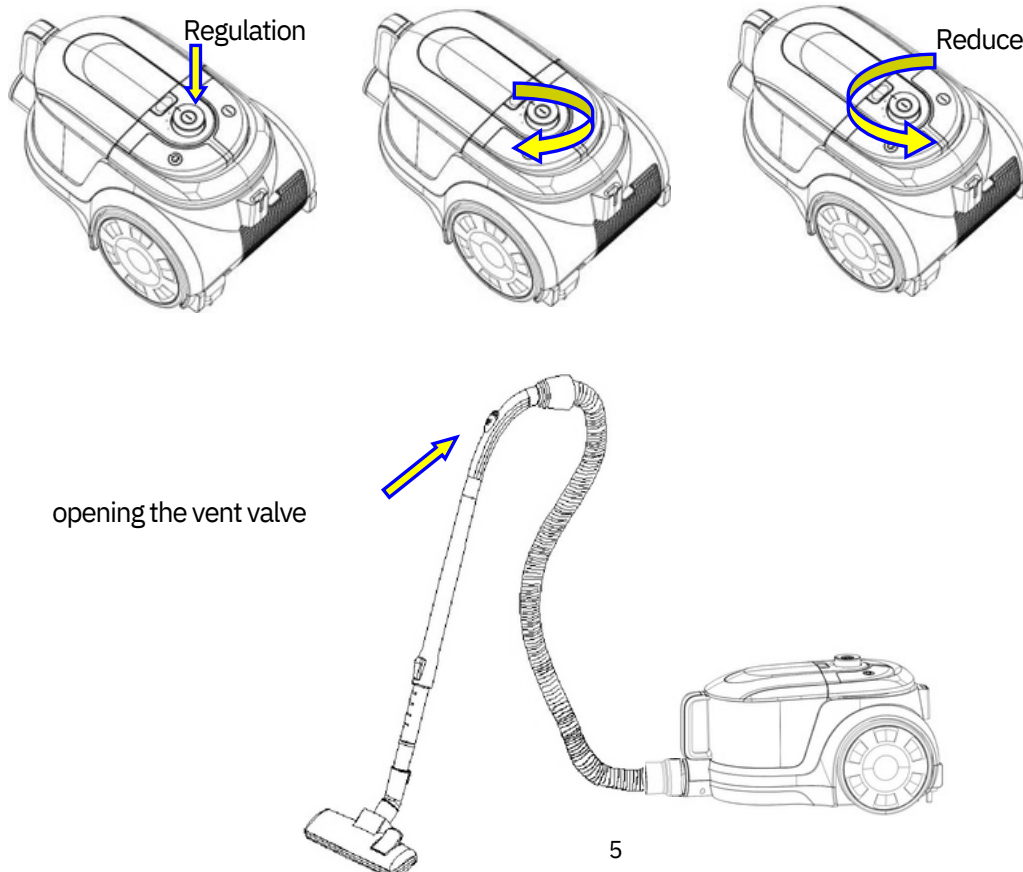

Removing & cleaning centric HEPA filter, and air outlet filter

Warning:

Always unplug the unit from electrical outlet before getting out the dust cup.

Clean the dust container:

1. Press the button on the dust container handle. (Fig 1)
2. Lift up dust container.
3. Pour out the dust from the dust cup (Fig 2)

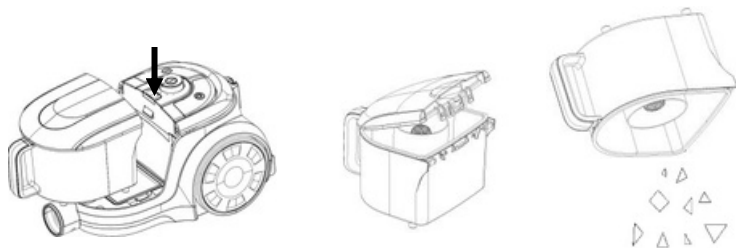

Fig 1

Fig 2

Fully clean/wash dust cup

1. Remove the filter from the product (Fig 3)
2. Remove the filter sponge from the filter rack (Fig 4)
3. Fully clean or wash dust container (Fig 5)

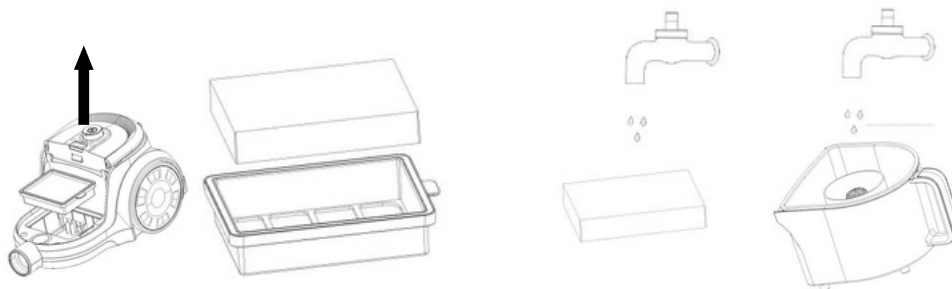

Fig 3

Fig 4

Fig 5

Air outlet filter

1. Switch off the vacuum cleaner and disconnect the plug from the mains. To do this always pull on the plug and not on the cable.
2. Press the air outlet grid button to open.
3. Take out the air outlet filter for clean and change.
4. Rinse the filter or HEPA filter under cold running water and allow dry.

Nehmen Sie den
Filter heraus

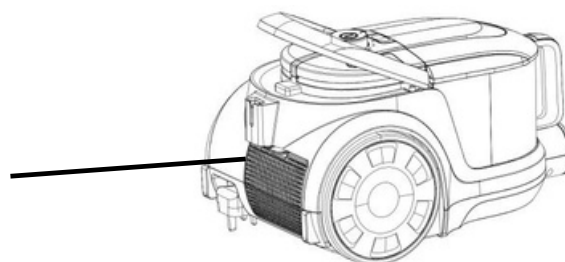

5. Rinse the filter or HEPA filter under cold running water and allow dry.
6. If there is garbage in the air intake filter assembly area, be sure to dump the garbage, and then install the air intake filter
7. Put the exhaust air filter or HEPA filter back into place (or replace with a new one)

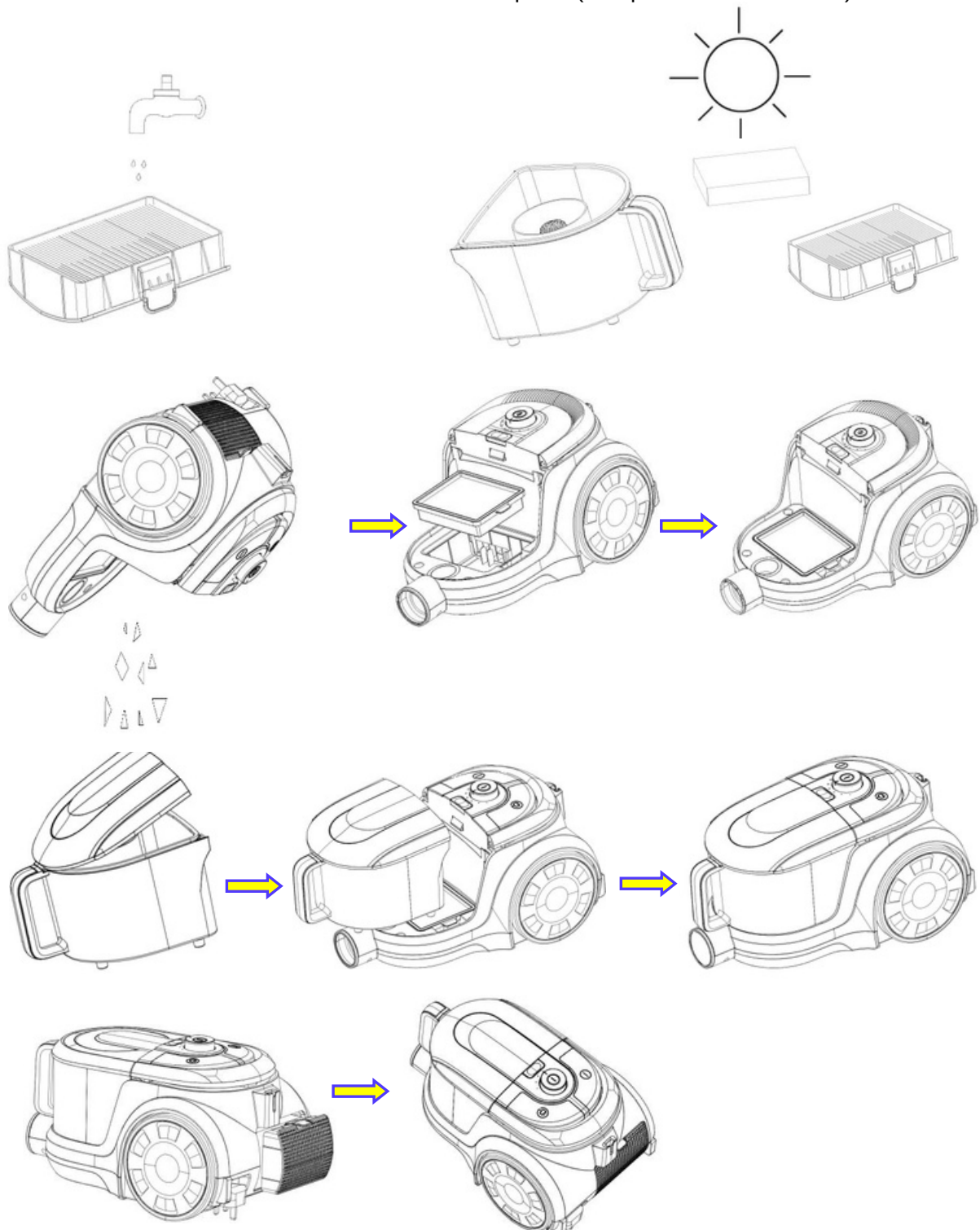

Carry and move away the unit:

Note:

There is a handle on the top. You could carry the unit conveniently by this handle.

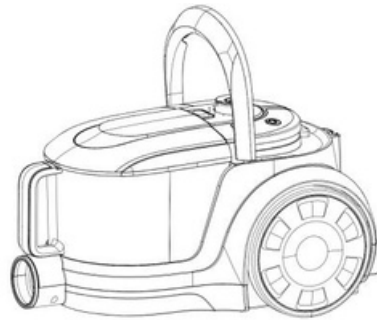
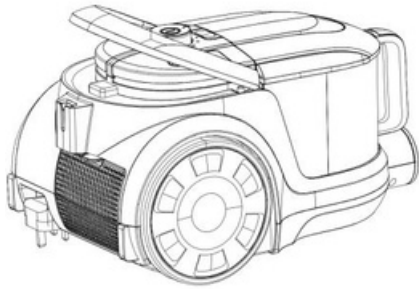

Please note: The sponge filter material in the cleaner will become dusty over time. This is normal and will not affect the performance of the filter. If the sponge filter is so dusty that suction does not return to 100%, then we suggest that the filter be removed then rinsed under the faucet and allowed to dry for 24 hours by airing not near the fire or some high temperature objects before refitting into the vacuum. This should be done once six months or when suction appears to be reduced obviously. Important: Please note that there is a safety valve inside the vacuum to prevent the unit from being run with high vacuum rate. If the vacuum is too high, the safety valve will be turned on. In this case, it can diminish the vacuum rate and protect the motor from being broken.

Note:

The suction hole must be open, free of any obstructions at all times. Otherwise, the motor will overheat and could become damaged.

Important:

All filters should be checked regularly for signs of damage, preferably after each cleaning task. The filters must be replaced immediately if they become damaged. Always disconnect the vacuum from the electrical outlet when checking the filters.

Correct Disposal of this product



This marking indicates that this product should not be disposed with other household wastes throughout the EU. To prevent possible harm to the environment or human health from uncontrolled waste disposal, recycle it responsibly to promote the sustainable reuse of material resources. To return your used device, please use the return and collection systems or contact the retailer where the product was purchased. They can take this product for environmental safe recycling.

Кепілдік картасы/Гарантийный талон

Өнім / Изделие	
Үлгі / Модель	
Сериялық нөмір / Серийный номер	
Сату күні / Дата продажи	
Сауда ұйымы / Торговая организация	
Сауда ұйымының мекенжайы / Адрес торговой организации	
Кепілдік мерзімі / Гарантийный срок	

сатушының мөрі үшін орын
место для печати продавца

Важно! Маңызды!

Телефон сервисного центра +7 700 252 10 10 Подключение техники

должна быть произведена только специализированным сервисом имеющим необходимые допуски, в противном случае гарантийные обязательства будут аннулированы Жабдықты қосу тек мамандандырылған сервистік қызмет арқылы орындалуы керек; басқа жағдайда кепілді міндеттер бұзылады.