

ЭЛЕКТРИЧЕСКАЯ ДУХОВКА

ELECTRIC OVEN

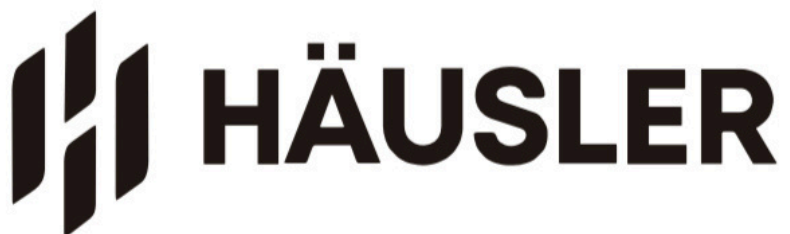

HLS-BI6729M7M



Руководство по эксплуатации

Встроенная электрическая духовка

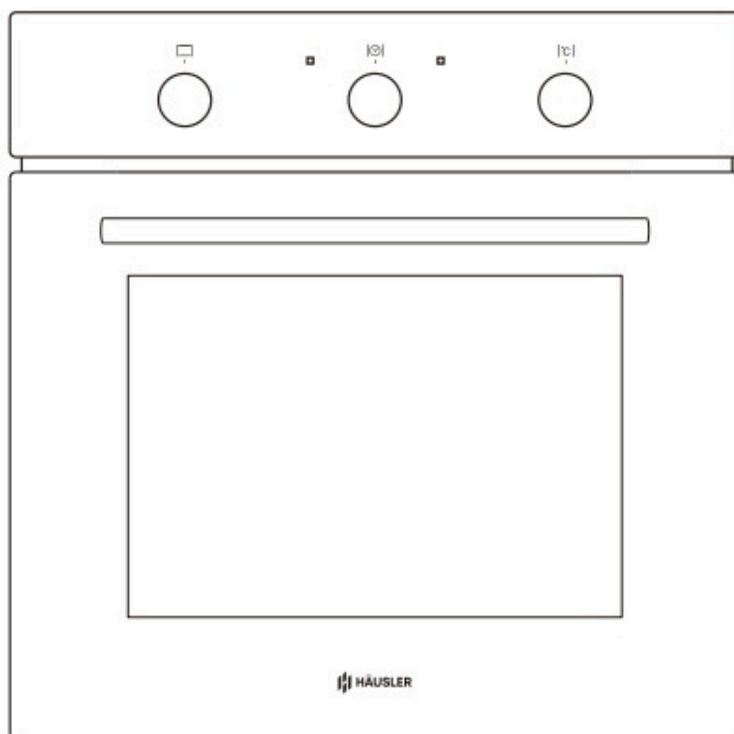

МОДЕЛЬ:

HLS-BI6729M7M

Предупреждение

- 1) Прибор не должен использоваться лицами (включая детей) с ограниченными физическими, сенсорными или умственными способностями или при отсутствии у них опыта и знаний, если они не находятся под присмотром или не проинструктированы. Дети под присмотром не должны играть с прибором.
- 2) Во время использования приборы нагреваются. Следует проявлять осторожность, чтобы не касаться нагревательных элементов внутри духовки, для кухонных плит и духовок.
- 3) ВНИМАНИЕ: Доступные части могут нагреваться во время использования. Не подпускайте к устройству маленьких детей.
- 4) Не используйте грубые абразивные чистящие средства или острые металлические скребки для чистки стекла дверцы духовки, так как они могут поцарапать поверхность, что может привести к разрушению стекла.
- 5) Если во время испытания по пункту 11 повышение температуры в центре внутренней нижней поверхности ящика для хранения превысит указанное значение для ручек, удерживаемых в течение коротких периодов времени при нормальном использовании, в инструкции должно быть указано, что эти поверхности могут нагреваться.
- 6) Перед снятием защитного кожуха духовку необходимо выключить, а после чистки установить защитный кожух на место в соответствии с инструкциями.
- 7) Подробная информация о правильной установке полок.
- 8) Пароочиститель использовать нельзя.
- 9) Перед заменой лампы убедитесь, что прибор выключен, чтобы избежать поражения электрическим током.
- 10) Прибор нельзя устанавливать за декоративной дверцей во избежание перегрева.
- 11) Отключение прибора после установки осуществляется с помощью доступной вилки или выключателя в стационарной проводке.
- 12) Если шнур питания поврежден, его должен заменить производитель, его сервисный агент или лица с аналогичной квалификацией, чтобы избежать опасности.
- 13) Этот прибор должен быть подключен к цепи, которая включает в себя изолирующий выключатель, который может быть доступен пользователю после установки, обеспечивая полное отключение от источника питания. Отключение может быть достигнуто путем включения

Включайте стационарную электропроводку в соответствии с правилами электромонтажа.

14) Данным прибором могут пользоваться дети в возрасте от 8 лет и старше, а также лица с ограниченными физическими, сенсорными или умственными способностями или с недостатком опыта и знаний, если они находятся под присмотром или проинструктированы относительно безопасного использования прибора и понимают связанные с этим опасности. Дети не должны играть с прибором. Чистка и техническое обслуживание не должны выполняться детьми без присмотра.

15) ВНИМАНИЕ: Прибор и его доступные части нагреваются во время использования.

16) Следует соблюдать осторожность и избегать прикосновения к нагревательным элементам.

17) Детей младше 8 лет не следует допускать в помещение без постоянного присмотра.

18) Этот прибор могут использовать дети в возрасте от 8 лет и старше, а также лица с ограниченными физическими, сенсорными или умственными способностями или с недостатком опыта и знаний, если они находятся под присмотром или проинструктированы относительно безопасного использования прибора и понимают связанные с этим опасности. Дети не должны играть с прибором. Чистка и пользовательское обслуживание не должны выполняться детьми без присмотра.

19) Если вы используете алкоголь в своих рецептах, учтите, что высокие температуры могут привести к его испарению и даже воспламенению на горячих нагревательных элементах.

20) Когда для поддержания пищи в тепле используется остаточное тепло, высокий уровень влажности и конденсации может вызвать коррозию в печи. Панель управления, столешница или мебель также могут быть повреждены. Не выключайте печь полностью, пока в ней находится еда, а выберите самую низкую возможную температуру для используемой функции печи. Это обеспечит автоматическое продолжение работы вентилятора.

21) Накрывайте любую еду, которая остается в духовке, чтобы она оставалась горячей, так как влага в пище может привести к коррозионным повреждениям в духовке. Это также предотвращает высыхание пищи.

22) Никогда не накрывайте дно духовки алюминиевой фольгой и не ставьте формы для запекания, сковороды, кастрюли или противни прямо на дно духовки.

Это приведет к концентрации тепла, которая может повредить дно печи.

УВАЖАЕМЫЙ КЛИЕНТ,

Духовка исключительно проста в использовании и чрезвычайно эффективна..После прочтения инструкции,управлять духовкой будет легко.

Перед упаковкой и отгрузкой с завода-изготовителя,духовка была тщательно проверена на безопасность и функциональность.

Перед использованием прибора,пожалуйста, внимательно прочитайте инструкцию. Тщательно следуя этим инструкциям, вы сможете избежать проблем при использовании прибор.

Важно сохранить инструкцию по эксплуатации и хранить ее в надежном месте, чтобы ее можно было легко найти. консультироваться в любое время.

Необходимо тщательно следовать инструкциям в руководстве, чтобы избежать возможных несчастные случаи.

Осторожность!

Не пользуйтесь духовкой, пока не прочитаете данное руководство по эксплуатации..

Духовка предназначена только для домашнего использования..

Производитель оставляет за собой право вносить изменения, не влияющие на работу прибора..

ОГЛАВЛЕНИЕ

Инструкции по технике безопасности. ...	
Как экономить энергию.....	5
Описание прибора.....	7
Технические характеристики прибора.....	8
Установка. ...	
Операция ион.	11
Чистка и обслуживание.....	15
Эксплуатация в случае чрезвычайной ситуации.....	18
Технические данные.....	19

ИНСТРУКЦИИ ПО БЕЗОПАСНОСТИ

ПРИМЕЧАНИЕ

Убедитесь, что поблизости (за устройством) есть заземленная розетка.

Для устройства рекомендуется, но не обязательно, иметь выделенную цепь питания. Дополнительные электроприборы в той же цепи могут превышать номинальную силу тока для этой цепи. Если после установки вашего устройства срабатывает автоматический выключатель или перегорает предохранитель, то, скорее всего, потребуется выделенная цепь.

! Прибор должен устанавливаться только квалифицированным специалистом в соответствии с прилагаемыми инструкциями. Неправильная установка может привести к травмам людей, животных или может повредить имущество.

Производитель снимает с себя всякую ответственность за ненадлежащее

установка, которая может нанести вред людям и животным, а также повредить имущество.

Важный: Перед выполнением любых работ по регулировке или техническому обслуживанию прибора необходимо отключить его от электропитания.

ПРЕДУПРЕЖДЕНИЕ

При использовании данного продукта всегда следует соблюдать основные меры предосторожности, включая следующие:

Ваша встраиваемая духовка является классифицированным электрическим прибором. Как и в случае с любым электрическим прибором, и в частности с электрическими нагревателями, необходимо соблюдать основные меры предосторожности, чтобы снизить риск возникновения пожара, ожогов, поражения электрическим током и/или других серьезных травм или смерти.

! Во время работы прибор нагревается. Будьте осторожны и не прикасайтесь к горячим внутренним частям.
духовка.

! Данный прибор не предназначен для использования лицами (включая детей) с ограниченными физическими возможностями, сенсорными или умственными способностями или отсутствием опыта и знаний, если они не находятся под контролем или не проинструктированы об использовании прибора лицом, ответственным за их безопасность. Дети должны находиться под присмотром, чтобы гарантировать, что они не играют с прибором.

Во время работы плиты прямой контакт с ней может привести к ожогам!

! Убедитесь, что мелкие предметы бытового оборудования, включая соединительные провода, не соприкасаются горячая духовка или варочная панель, так как изоляционный материал этого оборудования обычно не устойчив к высоким температурам.

! Не оставляйте плиту без присмотра во время жарки. Масла и жиры могут загореться из-за перегрев или выкипание.

Не ставьте на открытую дверцу духовки кастрюли весом более 15 кг, а также кастрюли весом более 25 кг. на плите.

! Не используйте едкие чистящие средства или острые металлические предметы для чистки двери, так как они могут поцарапать поверхность, что может привести к растрескиванию стекла.

! Не пользуйтесь плитой в случае технической неисправности. Любые неисправности должны быть устранены квалифицированным специалистом. соответствующим образом квалифицированное и уполномоченное лицо.

! В случае возникновения инцидента, вызванного технической неисправностью, отключите питание и сообщите неисправность в сервисный центр для устранения.

! Правила и положения, содержащиеся в данной инструкции, должны строго соблюдаться. Не позволяйте лицам, не знакомым с содержанием данной инструкции, эксплуатировать плиту.

! Плиту нельзя чистить с помощью парового оборудования.

ИНСТРУКЦИИ ПО БЕЗОПАСНОСТИ

!Панели, прилегающие к духовке, должны быть изготовлены из термостойкого материала.

!Шкафы с внешней отделкой из шпона должны собираться с использованием клея, выдерживающего температуру.

!Храните горючие материалы, такие как: шторы, занавески, мебель, подушки, одежду, постельное белье, бумагу и т. п. на расстоянии не менее 3 футов (0,9 метра) от передней и задней сторон обогревателя. Не используйте данное устройство в местах, где могут присутствовать бензин, краска или другие легковоспламеняющиеся жидкости или их пары.

!Чтобы снизить риск возгорания, не размещайте и не устанавливайте данное устройство в местах с плохой вентиляцией или циркуляционные каналы могут быть заблокированы.

!Шнур питания устройства должен быть подключен к надежно заземленной и защищенной розетке напряжением 220-240 В. Электрическая розетка. Всегда используйте защиту от замыкания на землю, если этого требуют электротехнические правила. Чтобы снизить риск возгорания, не прокладывайте шнур питания под коврами, коврами и т. д. Держите шнур питания вдали от мест с высокой проходимостью, где он может представлять опасность.

!Избегайте использования удлинителя, который может перегреться и стать причиной пожара.

!При транспортировке или хранении устройства держите его в сухом месте, защищенном от пыли, чрезмерного вибрация или другие факторы, которые могут повредить устройство.

!Не пользуйтесь печью с поврежденным шнуром или вилкой, а также после неисправности нагревателя. упала или была повреждена каким-либо образом. Верните печь в авторизованный сервисный центр для проверки.

!Если шнур питания поврежден, его необходимо заменить специальным шнуром или сборкой, которые можно приобрести у изготовитель или его сервисный агент.

!Используйте эту печь только так, как описано в данном руководстве. Любое другое использование, не рекомендованное производителем, производитель может стать причиной пожара, поражения электрическим током или травмирования людей.

!Данный прибор не предназначен для использования лицами (включая детей) с ограниченными физическими возможностями, сенсорными или умственными способностями или отсутствием опыта и знаний, если они не находятся под контролем или не проинструктированы об использовании прибора лицом, ответственным за их безопасность. Дети должны находиться под присмотром, чтобы гарантировать, что они не играют с прибором.

!Никогда не добавляйте холодную воду в пищу на горячем универсальном противне или противне для выпечки или непосредственно на пищу в горячей образующийся пар может вызвать серьезные ожоги или ошпаривания, а резкое изменение температуры может повредить эмаль.

!Не поднимайте духовку за ручку.

КАК ЭКОНОМИТЬ ЭНЕРГИЮ



!Не открывайте кастрюлю слишком часто.

(горшок, за которым следят, никогда не закипит!)

Не открывайте дверцу духовки без необходимости.

!Заблаговременно выключайте духовку и используйте остаточное тепло.

При длительном приготовлении отключайте зоны нагрева за 5–10 минут до окончания приготовления. Это экономит до 20% энергии.

Используйте духовку только при приготовлении больших блюд.

Мясо весом до 1 кг можно приготовить более экономично в кастрюле на плите. Используйте остаточное тепло духовки. Если время приготовления больше 40 минут, выключите духовку за 10 минут до окончания.

Важно! При использовании таймера установите более короткое время приготовления в соответствии с блюдом. **ГОТОВЫЙ.**

!Убедитесь, что дверца духовки плотно закрыта.

Тепло может уходить через протечки на уплотнителях дверей. Немедленно вытирайте любые протечки.

!Не устанавливайте плиту в непосредственной близости от холодильников/морозильников. В противном случае потребление энергии увеличится без необходимости.

РАСПАКОВКА



Во время транспортировки использовалась защитная упаковка для защиты прибора от любых повреждений. После распаковки, пожалуйста, утилизируйте все элементы упаковки в

способом, который не приведет к повреждению Окружающая среда. Все материалы, используемые для упаковки прибора, являются экологически чистыми, они на 100% подлежат вторичной переработке и маркированы соответствующим символом.

Внимание! При распаковке упаковочные материалы (полиэтиленовые пакеты, полистирол (детали и т. д.) следует хранить в недоступном для детей месте.

УТИЛИЗАЦИЯ ПРИБОРА



Старые приборы не следует просто выбрасывать вместе с обычными бытовыми отходами, их следует сдать в центр сбора и переработки электрического и электронного оборудования. Символ

указанный на изделии, инструкция по эксплуатации или на упаковке указано, что он подходит для переработка.

Материалы, используемые внутри прибора, подлежат вторичной переработке и имеют маркировку с информацией в связи с этим. Перерабатывая материалы или другие детали от использованных устройств, вы вносите значительный вклад в защиту нашей среда.

Информацию о соответствующих центрах утилизации использованных устройств можно получить в местных органах власти.

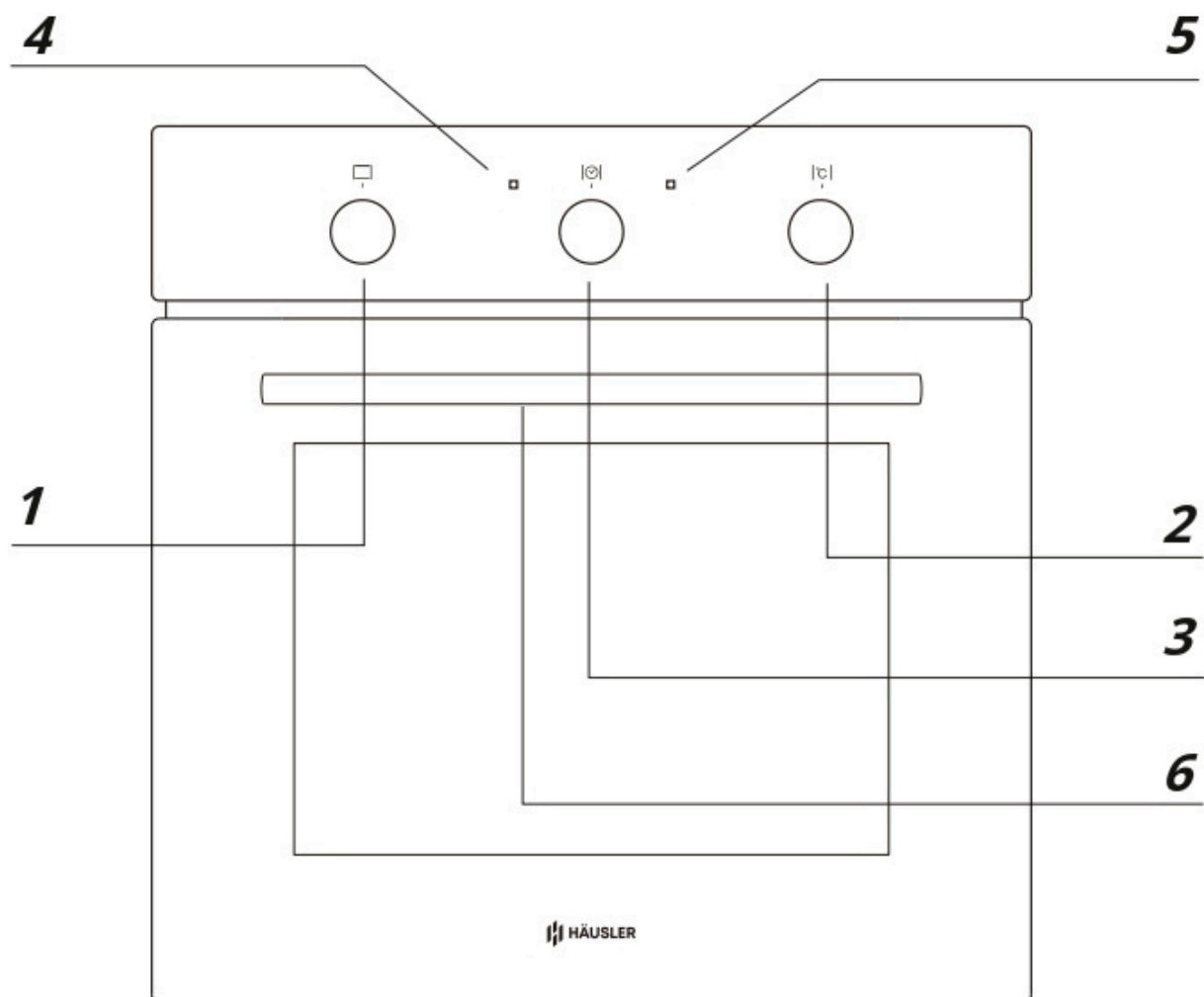

1 Ручка выбора функций духовки

2 Регулятор температуры **3**

Таймер

4 Оранжевый индикатор работы функции **5** Красный

сигнальный индикатор регулятора температуры **6**

Ручка дверцы духовки

Beschreibung des Geräts

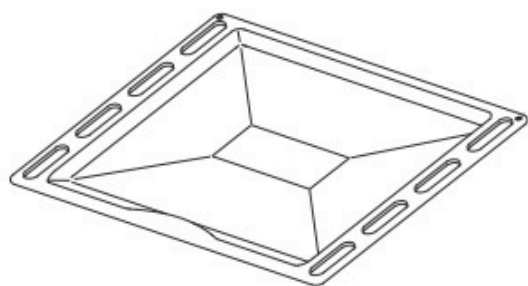

Противень для выпечки

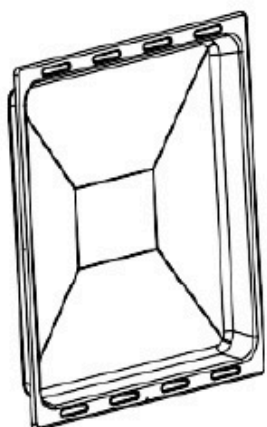

Глубокий поднос

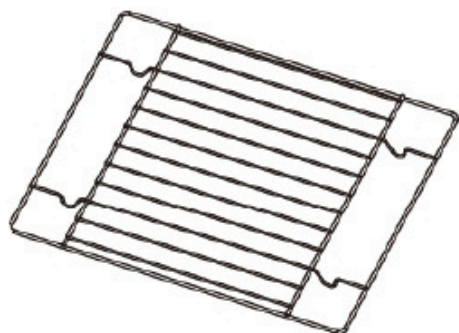

Решетка для гриля
(сушилка)

Установка

! Помещение кухни должно быть сухим, проветриваемым и оборудована эффективной вентиляцией. При установке печи необходимо обеспечить легкий доступ ко всем элементам управления. ! Это встроенная духовка, и ее задняя стенка и одну боковую стенку можно разместить рядом с высоким предметом мебели или стеной. Покрытие или шпон, используемые на встроенной мебели, должны быть нанесены с помощью термостойкого клея (100°C). Это предотвращает деформацию поверхности или отслоение покрытия.

! Сделайте отверстие с размерами указанной на схеме для установки духовки.

! Убедитесь, что вилка сетевого шнура отключена от сети, а затем подключите духовку к электросети.

! Полностью вставьте духовку в нужном месте, не допуская выпадения четырех винтов, показанных на схеме ниже.

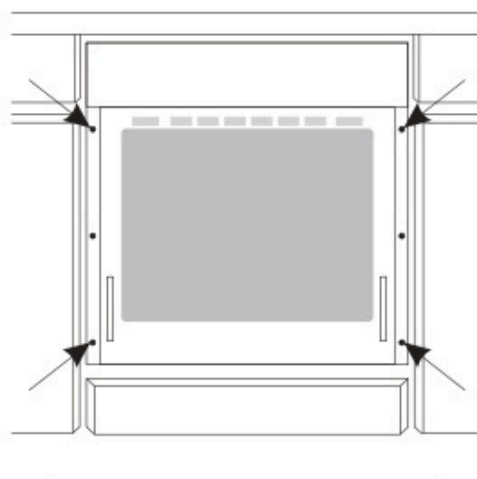
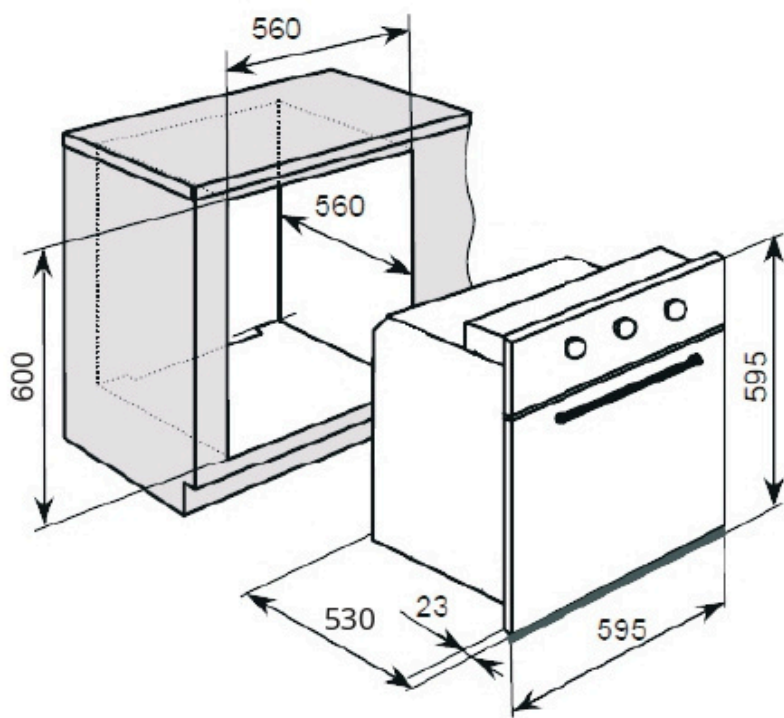
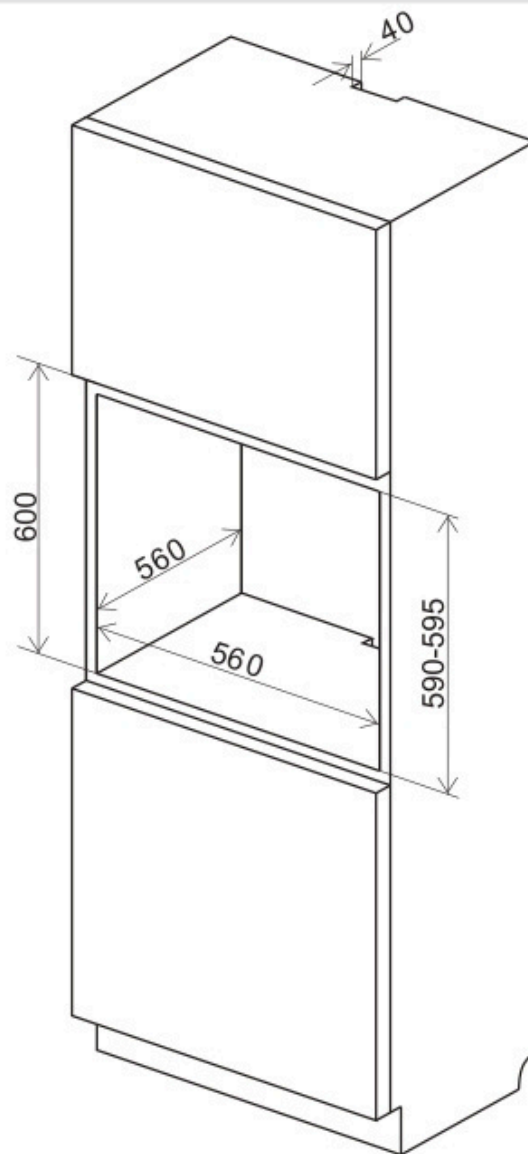

Размеры продукта

Размеры диафрагмы

Высота: 595 мм

600 мм

Ширина: 595 мм

560 мм

Глубина: 530 мм

560 мм (мин)

Установка

Электрическое соединение

Предупреждение!

Все электромонтажные работы должен выполнять квалифицированный и уполномоченный электрик. Никакие изменения или умышленные изменения в электроснабжении не должны осуществляться.

Рекомендации по установке

Духовка рассчитана на работу с двумя фазами переменного тока (220В-240В/50Гц).

Схема подключения также находится на крышке соединительной коробки. Помните, что соединительный провод должен соответствовать типу подключения и мощности духовки.

Соединительный кабель должен быть закреплен зажимом для снятия натяжения.

Предупреждение!

Не забудьте подключить цепь безопасности к клемме соединительной коробки, отмеченной значком. Электропитание духовки должно быть оснащено предохранительным выключателем, позволяющим отключить питание в случае возникновения чрезвычайной ситуации. Расстояние между рабочими контактами предохранительного выключателя должно быть не менее 3 мм.

Перед подключением духовки к электросети важно прочитать информацию на паспортной табличке и схеме подключения.

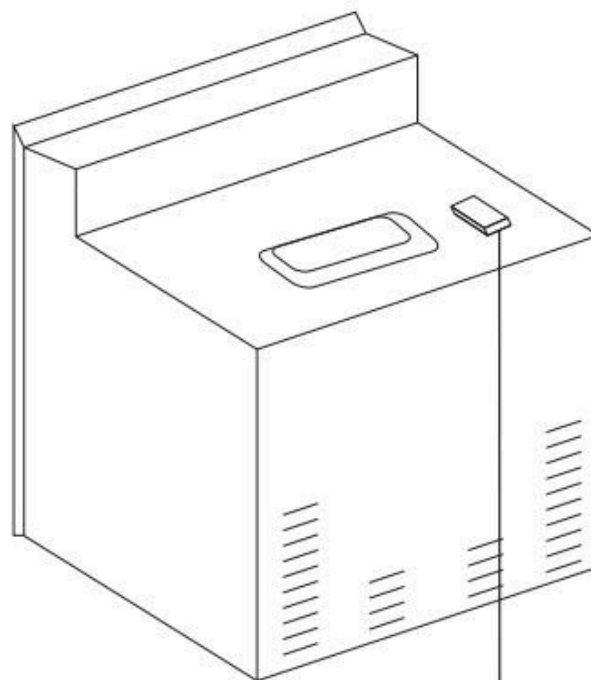

Соединительная коробка





СХЕМА ПОДКЛЮЧЕНИЯ Внимание!

Напряжение нагревательных элементов 220В~240В

Осторожность! В случае любого подключения безопасность провод должен быть подключен к клемме PE

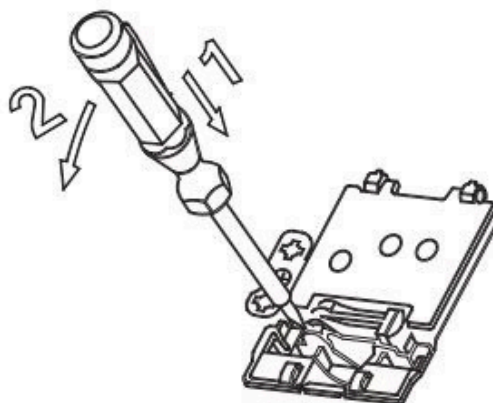
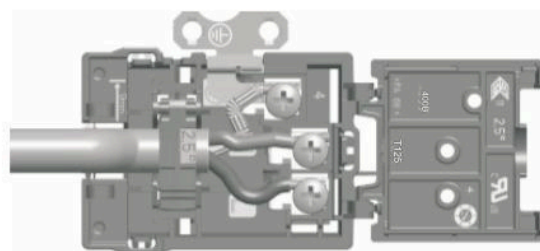

Для заземления одной фазы напряжением 220–240 В: коричневый провод подключается к L, синий провод подключается к N, предохранительный провод (желто-зеленый) подключается к 

PE N-диапазон

220–240 В~

ОПЕРАЦИЯ

Перед первым использованием

! Снимите упаковку, очистите внутреннюю часть панели.

! Выньте и промойте детали духовки теплой водой с небольшим количеством моющего средства.

! Включите вентиляцию в комнате или откройте окно.

! Разогрейте духовку (до температуры 250°C, примерно на 30 мин.), удалите все пятна и тщательно постирайте.

Важный!

Внутреннюю поверхность духовки следует мыть только теплой водой с небольшим количеством моющего средства.

OPERATION

Функции и эксплуатация духовки

Естественная традиционная духовка:

Духовку можно разогревать с помощью нижнего нагревателя, а также гриля. Управление работой духовки осуществляется ручкой выбора функций духовки. Для установки необходимой функции необходимо повернуть ручку в выбранное положение.

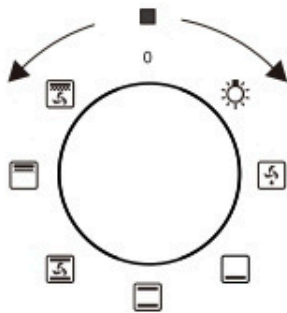

Управление работой также осуществляется с помощью ручки регулятора температуры. Для установки необходимой температуры необходимо повернуть ручку в выбранное положение.

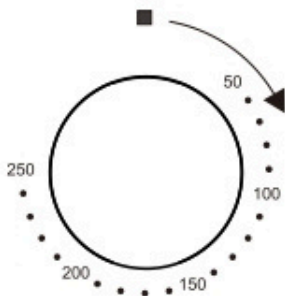

Духовку можно выключить, установив обе эти ручки в положение «●» / «○».

Использование таймера:

Таймер можно использовать независимо во время приготовления пищи в течение периода времени до 120 минут.

Чтобы установить таймер, поверните ручку до упора по часовой стрелке, а затем поверните ее обратно против часовой стрелки до нужного времени.

Установленный период времени истечет, когда ручка управления достигнет нуля и раздастся короткий звуковой сигнал.

Выбор ручного режима работы:

Прежде чем выбрать функцию приготовления пищи или задать температуру, необходимо перевести прибор в режим ручного управления. Поверните ручку управления ручным управлением против часовой стрелки так, чтобы она указывала на символ ручного управления.

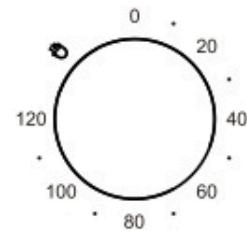

Различные настройки ручки функций духовки:



Отдельное освещение духовки

При установке ручки в это положение включается освещение внутри духовки. Используйте, например, при мытье камеры духовки.



Размораживание

Эта функция позволяет быстро и бережно размораживать все замороженные продукты благодаря внутреннему вентилятору.



Нижний нагреватель включен

При установке ручки в это положение духовка нагревается только нижним нагревателем. Используйте, например, для окончательной выпечки снизу.



Включены нижние и верхние нагреватели

Установка ручки в это положение позволяет нагревать духовку обычным способом.



Вентилятор, нижний и верхний нагреватели включены

В этом положении ручки духовка выполняет функцию выпечки. Обычная духовка с вентилятором.

ОПЕРАЦИЯ



Комбинированный гриль

(Гриль и верхний нагреватель) При активации функции «комбинированный гриль» она позволяет готовить на гриле с включенным одновременно грилем и верхним нагревателем. Эта функция позволяет поддерживать более высокую температуру в верхней части зоны приготовления, что приводит к более интенсивному подрумяниванию блюда и позволяет готовить на гриле большие порции.



Включены вентилятор и комбинированный гриль.

При повороте ручки в это положение духовка активирует комбинированную функцию гриля и конвекции. На практике эта функция позволяет ускорить процесс приготовления на гриле и улучшить вкус блюда. Использовать гриль следует только при закрытой дверце духовки.

Быстро разогреваем духовку:

В духовках с автоматической циркуляцией воздуха, оснащенных вентилятором и ультра-вентиляторным нагревателем, можно использовать функцию быстрого нагрева. Духовка достигнет температуры 150°C примерно за 4 минуты.

Режим работы:

Установите функцию духовки в положение ультра-вентиляции и нижнего нагревательного элемента.

Установите ручку регулятора температуры в положение 150.°C.

Духовка разогревается до температуры 150°C (или ниже, если установлено). Достижение духовкой заданной температуры подтверждается выключением красного индикатора регулятора температуры.

Важный!

При выборе функции быстрого разогрева духовки в камере не должно быть противня с тестом или других предметов, не входящих в комплектацию духовки. Функцию быстрого нагрева не рекомендуется использовать с программным набором.

Включение и выключение духовки:

Чтобы включить духовку, вам необходимо:

- Установите необходимые условия работы печи, ее температуру и режим нагрева.

- Установите ручку в необходимое положение, повернув ее вправо.

ОПЕРАЦИЯ

Быстрый разогрев духовки

В духовках с автоматической циркуляцией воздуха, оснащенных вентилятором и ультра-вентилятором; можно использовать функцию быстрого разогрева: духовка достигает температуры 150°C примерно за 4 минуты.

Режим работы:

! установите функцию духовки в положение ультра-вентиляции и нижнего нагревателя,

! установите ручку регулятора температуры в положение 150°C,

! духовка разогревается до температуры 150°C (или ниже, если задана); о достижении духовкой температуры сигнализирует погасание красной лампочки терморегулятора,

! теперь ставим противень с тестом в духовку,

! установите ручку выбора режима духовки в выбранное положение.

Важный!

При выборе функции быстрого разогрева духовки в камере не должно быть противня с тестом или других элементов, не являющихся фурнитурой духовки.

Функцию быстрого нагрева не рекомендуется использовать с набором программатора.

Обеспечивая правильную очистку и обслуживание вашей плиты, вы можете оказать существенное влияние на ее бесперебойную работу.

Прежде чем приступить к чистке, плиту необходимо выключить и убедиться, что все ручки установлены в положение «0». Не приступайте к чистке, пока плита полностью не остынет.

Осторожность! Острое лезвие всегда следует защищать, регулируя крышку (просто надавите на нее большим пальцем). Возможны травмы, поэтому будьте осторожны при использовании этого инструмента: храните его в недоступном для детей месте.

! Рекомендуется использовать

соответствующие легкие чистящие или моющие средства, например, любые жидкости или эмульсии для удаления жира. В частности, рекомендуются специальные чистящие средства, такие как COLLO Luneta, Sidol Stahlglanz, Stahl-Fix для мытья и чистки и Cera Fix для ухода. Если рекомендуемых средств нет в наличии, рекомендуется использовать раствор теплой воды с небольшим количеством моющего средства или чистящих средств для раковин из нержавеющей стали.

Печь

! Духовку следует чистить после каждого использования. При чистке духовки освещение должно быть включено, чтобы лучше видеть поверхности.

! Камеру духовки следует мыть только теплой водой с небольшим количеством моющего средства.

! После очистки камеры духовки вытрите ее насухо.

Осторожность!

Не используйте чистящие средства, содержащие абразивные материалы, для очистки и ухода за стеклянной передней панелью.

! очистка паром *:

-налейте 250 мл воды (1 стакан) в миску, поставленную в духовку на первый уровень снизу,

-закройте дверцу духовки,

- установите ручку температуры на 50°C, а ручку функций – в положение нижнего нагревателя,

-нагревайте камеру духовки примерно 30 минут,

-откройте дверцу духовки, протрите камеру изнутри тряпкой или губкой и промойте теплой водой с моющим средством. **Осторожность!** Возможные остатки влаги или воды под плитой могут возникнуть в результате очистки паром.

! После очистки камеры духовки вытрите ее насухо.

Замена лампочки в духовке

Во избежание поражения электрическим током перед заменой лампы убедитесь, что прибор **выключен**.

! Установите все ручки управления в положение "0" и отсоедините вилку электропитания,

! отвинтите и промойте крышку лампы, а затем вытрите ее насухо.

! выкрутите лампочку из патрона, заменить лампочку на новую – высокотемпературную (300°C) со следующими параметрами:

-напряжение 230 В

-мощность 25 Вт

- Е27

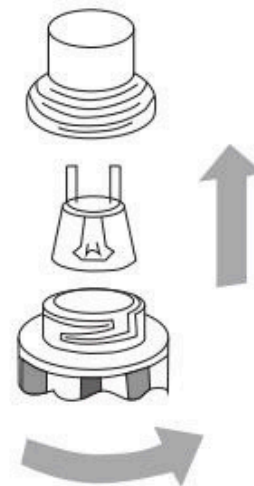

Лампочка для духовки

! Завинтите лампочку, убедившись, что она правильно вставлена в керамический патрон.

! Закрутите крышку лампы.

Снятие дверей

а. Дверца духовки полностью открыта.

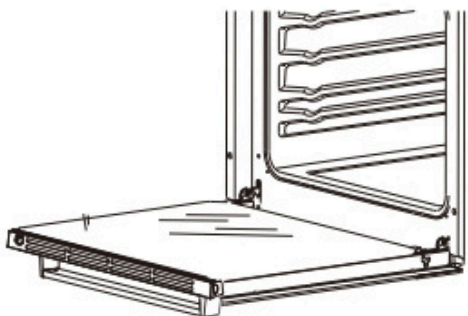

б) Защелка петли полностью поднята.

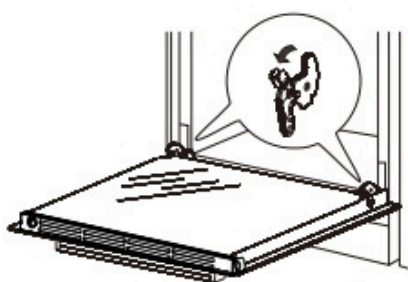

в) Осторожно закройте дверцу духовки, пока не услышите звук зацепления, как только они достигнут положения фиксации, обеими руками удерживайте дверцу и продолжайте толкать, одновременно потянув вверх так, чтобы болт петли вынул из духовки.

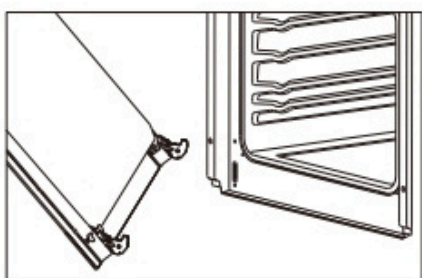

г. После чистки совместите шарнир с защелкой дверцы духовки, надавите до тех пор, пока они не защелкнутся друг на друга.

е. Дверца духовки полностью открыта и полностью опустите защелку вниз в исходное положение. Установка дверцы духовки

Снимите внутреннюю стеклянную панель.

а. Стеклянная дверь имеет два пластиковых фиксирующих блока. Вставьте шлицевую отвертку в отверстие пластикового фиксирующего блока и осторожно подденьте его.

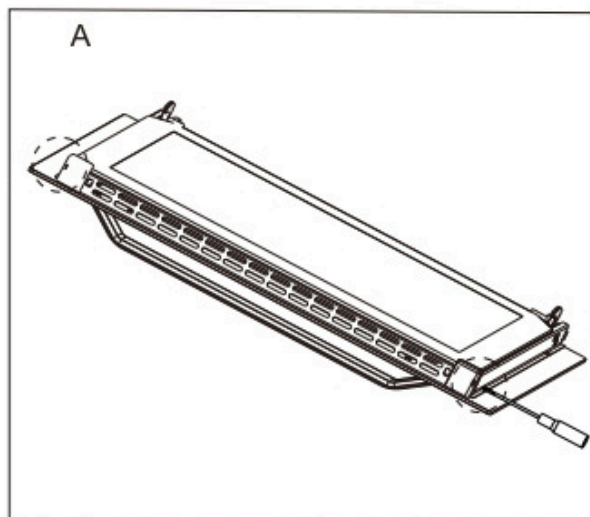

б. Снимите фиксированный блок и верхние концы пластиковой вентиляционной решетки.

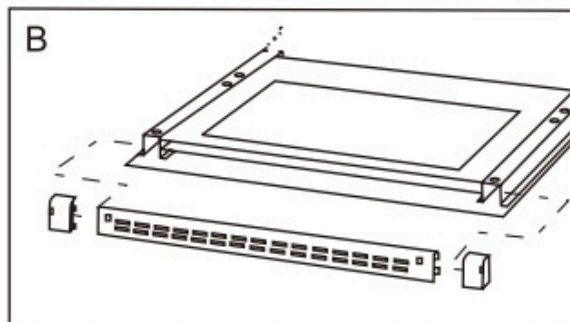

в. Внутреннее стекло вытащили из-под пластикового фиксированного блока. После очистки, во внутреннее стекло вставьте следующий пластиковый фиксированный блок, затем установите вышеуказанный пластиковый монтажный блок.

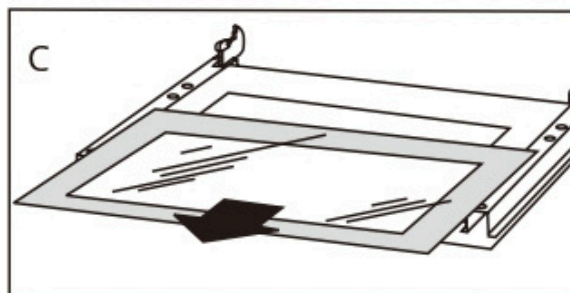

Очистка и обслуживание

В случае возникновения чрезвычайной ситуации вам следует:

! Переключение всех рабочих узлов плиты

! Отсоедините вилку от сети.

! Позвоните в сервисный центр

! Некоторые незначительные неисправности можно устранить, следуя инструкциям, приведенным в таблице.

ПРОБЛЕМА	ПРИЧИНА	ДЕЙСТВИЕ
Прибор не работает	Перерыв в подаче электроэнергии	Проверьте блок предохранителей в доме. Если предохранитель перегорел, замените его новым.
Освещение духовки не работает	Лампочка ослаблена или повреждена	Затяните или замените новую лампочку (см. главу Чистка и обслуживание)

ТЕХНИЧЕСКИЕ ДАННЫЕ

Номинальное напряжение	220-240В~, 50/60Гц
Номинальная мощность	2.9кВт
Размеры плиты В/Ш/Г	59,5/59,5/53,0 см
Полезный объем духовки	58 литров
Вес	Приблизительно 27,5 кг



Instruction Manual

Built-in Electric Oven

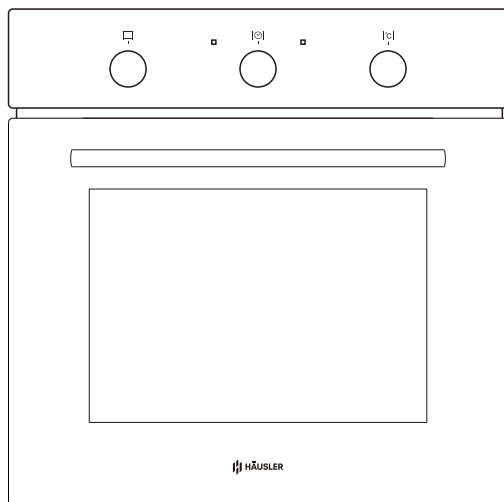

MODEL:

HLS-BI6729M7M

Warning

- 1) The appliance is not to be used by persons (including children) with reduced physical, sensory or mental capabilities, or lack of experience and knowledge, unless they have been given supervision or instruction. children being supervised not to play with the appliance.
- 2) During use the appliances becomes hot. Care should be taken to avoid touching heating elements inside the oven, for cooking ranges and ovens.
- 3) **WARNING:** Accessible parts may become hot during use. Young children should be kept away.
- 4) Do not use harsh abrasive cleaners or sharp metal scrapers to clean the oven door glass since they can scratch the surface, which may result in shattering of the glass.
- 5) If during the test of Clause 11, the temperature rise at the centre of the internal bottom surface of a storage drawer exceeds that specified for handles held for short periods in normal use, the instruction shall state that these surfaces can get hot.
- 6) The oven must be switched off before removing the guard and that, after cleaning, the guard must be replaced in accordance with the instructions.
- 7) Details indicating the correct installation of the shelves.
- 8) A steam cleaner is not be used.
- 9) Ensure that the appliance is switched off before replacing the lamp to avoid the possibility of electric shock.
- 10) The appliance must not be installed behind a decorative door in order to avoid overheating.
- 11) Disconnection of the appliance after installation, by accessible plug or a switch in the fixed wiring.
- 12) If the supply cord is damaged, it must be replaced by the manufacturer, its service agent or similarly qualified persons in order to avoid a hazard.
- 13) This appliance should be connected to a circuit which incorporates an isolating switch which can accessible by the user after installation providing full disconnection from the power supply. The disconnection may be achieved by incorporating a

Warning

switch in the fixed wiring in accordance with the wiring rules.

14) This appliance can be used by children aged from 8 years and above and persons with reduced physical, sensory or mental capabilities or lack of experience and knowledge if they have been given supervision or instruction concerning use of the appliance in a safe way and understand the hazards involved. children shall not play with the appliance. cleaning and user maintenance shall not be made by children without supervision.

15) **WARNING:** The appliance and its accessible parts become hot during use.

16) Care should be taken to avoid touching heating elements.

17) Children less than 8 years of age shall be kept away unless continuously supervised.

18) This appliance can be used by children aged from 8 years and above and persons with reduced physical, sensory or mental capabilities or lack of experience and knowledge if they have been given supervision or instruction concerning use of the appliance in a safe way and understand the hazards involved. Children shall not play with the appliance. Cleaning and user maintenance shall not be made by children without supervision.

19) If using alcohol in your recipes, please be aware that high temperatures can cause the alcohol to vaporize and even to ignite on the hot heating elements.

20) When residual heat is used to keep food warm, the high level of humidity and condensation can cause corrosion in the oven. The control panel, worktop or furniture unit may also be damaged. Do not switch the oven off completely while food is inside it , but select the lowest possible temperature for the oven function you are using. This will ensure the fan will automatically continue to run.

21) Cover any food which is left in the oven to be kept hot, as moisture in the food could lead to corrosion damage in the oven. This also prevents the food from drying out.

22) Never cover the floor of the oven with aluminium foil, or place oven dishes, pans, saucepans or trays directly onto the floor of the oven.

This would cause concentrations of heat which could cause damage to the floor of the oven.

DEAR CUSTOMER,

The oven is exceptionally easy to use and extremely efficient. After reading the instruction manual, operating the oven will be easy.

Before being packaged and leaving the manufacturer, the oven was thoroughly checked with regard to safety and functionality.

Before using the appliance, please read the instruction manual carefully. By following these instructions carefully you will be able to avoid any problems in using the appliance.

It is important to keep the instruction manual and store it in a safe place so that it can be consulted at any time.

It is necessary to follow the instructions in the manual carefully in order to avoid possible accidents.

Caution!

Do not use the oven until you have read this instruction manual.

The oven is intended for household use only.

The manufacturer reserves the right to introduce changes which do not affect the operation of the appliance.

TABLE OF CONTENTS

Safety instructions.....	3
How to save energy.....	5
Description of the appliance.....	7
Specifications of the appliance.....	8
Installation.....	9
Operation.....	11
Cleaning and maintenance.....	15
Operation in case of emergency.....	18
Technical data.....	19

SAFETY INSTRUCTIONS

NOTE:

Ensure there is a grounded socket nearby (behind the unit)

A dedicated power circuit is recommended for the unit but not required. Additional electrical appliances on the same circuit may exceed the current (amperage) rating for that circuit. If after the installation of your unit, the circuit breaker trips or the fuse fails on a repeated basis, then a dedicated circuit will likely be required.

! The appliance must be installed only by a qualified person in compliance with the instructions provided. Incorrect installation may cause harm to persons, animals or may damage property.

The manufacturer declines all responsibility for improper installation which may harm persons and animals and damage property.

Important: The power supply to the appliance must be cut off before any adjustments or maintenance work is done on it.

WARNING:

When using this product, basic precautions should always be taken, including the following:

Your built-in oven is a classified electrical appliance. As with any electrical appliance and particularly with electric heaters, basic precautions must be followed in order to reduce the risk of fire, burns, electrical shocks and/or other serious injuries or death.

! The appliance becomes hot during operation. Take care not to touch the hot parts inside the oven.

! This appliance is not intended for use by persons (including children) with reduced physical, sensory or mental capabilities, or lack of experience and knowledge, unless they have been given supervision or instruction concerning use of the appliance by a person responsible for their safety. Children should be supervised to ensure that they do not play with the appliance.

While in operation direct contact with the cooker may cause burns!

! Ensure that small items of household equipment, including connection leads, do not touch the hot oven or the hob as the insulation material of this equipment is usually not resistant to high temperatures.

! Do not leave the cooker unattended when frying. Oils and fats may catch fire due to overheating or boiling over.

Do not put pans weighing over 15 Kg on the opened door of the oven and pans over 25 kg on the hob.

! Do not use harsh cleaning agents or sharp metal objects to clean the door as they can scratch the surface, which could then result in the glass cracking.

! Do not use the cooker in the event of a technical fault. Any faults must be fixed by an appropriately qualified and authorised person.

! In the event of any incident caused by a technical fault, disconnect the power and report the fault to the service centre to be repaired.

! The rules and provisions contained in this instruction manual should be strictly observed.

Do not allow anybody who is not familiar with the contents of this instruction manual to operate the cooker.

! The cooker should not be cleaned using steam cleaning equipment.

SAFETY INSTRUCTIONS

- ! The panels adjacent to the oven must be made of heat-resistant material.
- ! Cabinets with a veneer exterior must be assembled with glues which can withstand temperature of up to 100°C.
- ! Keep combustible materials, such as: curtains, drapes, furniture, pillows, clothing, linens, bedding, paper, etc. , at least 3 feet(0.9 meters) from the front sides and rear of the heater. Do not use this unit in areas where gasoline, paint or other flammable liquids or their associated vapors may be present.
- ! To reduce the risk of fire, do not place or install this unit in areas where the ventilation or circulation ducts may become blocked.
- ! The unit's power cord must be connected to a properly grounded and protected, 220-240V electrical outlet. Always use ground fault protection where required by the electrical code. To reduce the risk of fire, avoid running the power cord under rugs, carpets, etc. Keep the power cord away from high traffic areas where it may pose as a tripping hazard.
- ! Avoid the use of an extension cord, which may overheat and cause a fire.
- ! When transporting or storing the unit, keep it in a dry location, free from dust, excessive vibration or other factors, which may damage the unit.
- ! Do not operate any oven with a damaged cord or plug or after the heater malfunctions, has been dropped or damaged in any manner. Return the oven to an authorised service centre to be checked.
- ! If the supply cord is damaged, it must be replaced by a special cord or assembly available from the manufacturer or its service agent.
- ! Use this oven only as described in this manual. Any other use not recommended by the manufacturer may cause fire, electric shock, or injury to persons.
- ! This appliance is not intended for use by persons (including children) with reduced physical, sensory or mental capabilities, or lack of experience and knowledge, unless they have been given supervision or instruction concerning use of the appliance by a person responsible for their safety. Children should be supervised to ensure that they do not play with the appliance.
- ! Never add cold water to food on a hot universal tray or baking tray or directly onto food in a hot oven. The steam created could cause serious burns or scalding and the sudden change in temperature can damage the enamel.
- ! Do not lift the oven by the handle.

HOW TO SAVE ENERGY

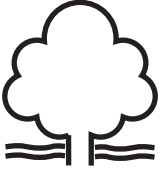

Using energy in a responsible way not only saves money but also helps the environment. So let's save energy! And this is how you can do it:

! Do not uncover the pan too often (a watched pot never boils!)
Do not open the oven door unnecessarily often.

! Switch off the oven in good time and make use of residual heat.
For long cooking times, switch off heating zones 5 to 10 minutes before finishing cooking. This saves up to 20% on energy. Only use the oven when cooking larger dishes.

Meat of up to 1 kg can be prepared more economically in a pan on the cooker hob.
Make use of residual heat from the oven.
If the cooking time is greater than 40 minutes switch off the oven 10 minutes before the end time.

Important! When using the timer, set appropriately shorter cooking times according to the dish being prepared.

! Make sure the oven door is properly closed.
Heat can leak through spillages on the door seals. Clean up any spillages immediately.

! Do not install the cooker in the direct vicinity of refrigerators/freezers.
Otherwise energy consumption increases unnecessarily.

UNPACKING



During transportation, protective packaging was used to protect the appliance against any damage. After unpacking, please dispose of all elements of packaging in a way that will not cause damage to the environment. All materials used for packaging the appliance are environmentally friendly; they are 100% recyclable and are marked with the appropriate symbol.

Caution! During unpacking, the packaging materials (polythene bags, polystyrene pieces, etc.) should be kept out of reach of children.

DISPOSAL OF THE APPLIANCE

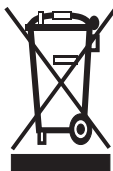

Old appliances should not simply be disposed of with normal household waste, but should be delivered to a collection and recycling centre for electric and electronic equipment. A symbol shown on the product, the instruction manual or the packaging shows that it is suitable for recycling.

Materials used inside the appliance are recyclable and are labelled with information concerning this. By recycling materials or other parts from used devices you are making a significant contribution to the protection of our environment.

Information on appropriate disposal centres for used devices can be provided by your local authority.

DESCRIPTION OF THE APPLIANCE

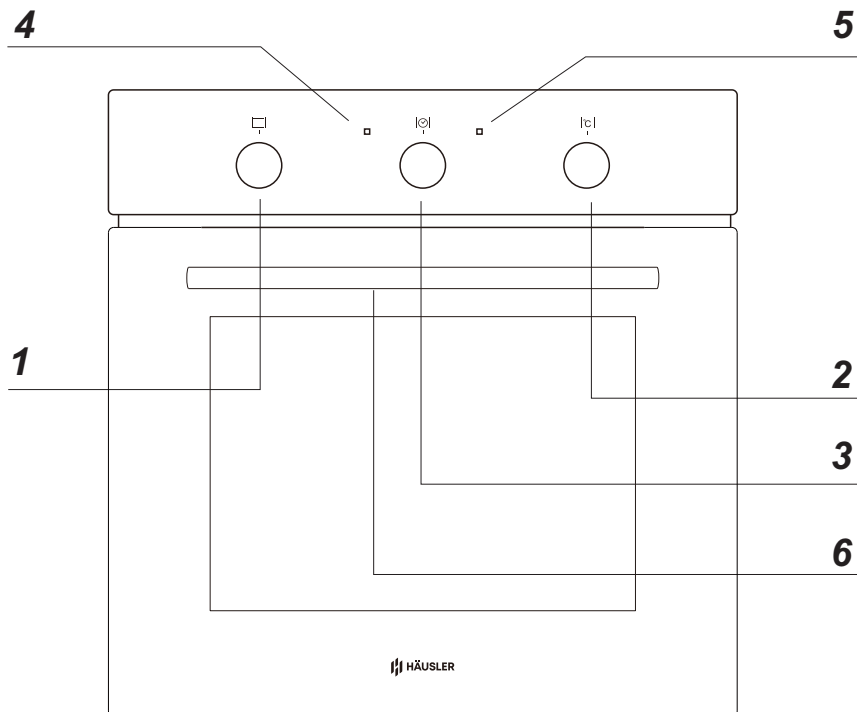

- 1 Oven function selection knob
- 2 Temperature control knob
- 3 Timer
- 4 Orange function operation signal light
- 5 Red temperature regulator signal light
- 6 Oven door handle

SPECIFICATIONS OF THE APPLIANCE

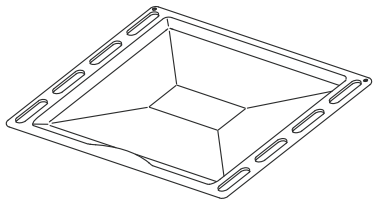

Baking Tray

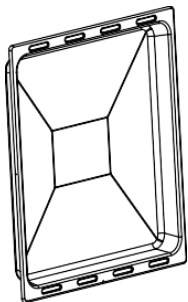

Deep tray

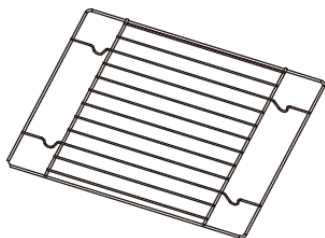

Grill grate
(drying rack)

INSTALLATION

- ! The kitchen area should be dry, aired and equipped with efficient ventilation. When installing the oven, easy access to all control elements should be ensured.
- ! This is a built-in oven, and its back wall and one side wall can be placed next to a high piece of furniture or a wall. Coating or veneer used on fitted furniture must be applied with a heat-resistant adhesive (100°C). This prevents surface deformation or detachment of the coating.
- ! Make an opening with the dimensions given in the diagram for the oven to be fitted.
- ! Make sure the mains plug is disconnected and then connect the oven to the mains supply.
- ! Insert the oven completely into the desired location without allowing the four screws illustrated in the diagram below to fall out.

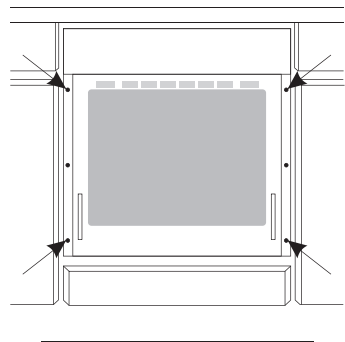
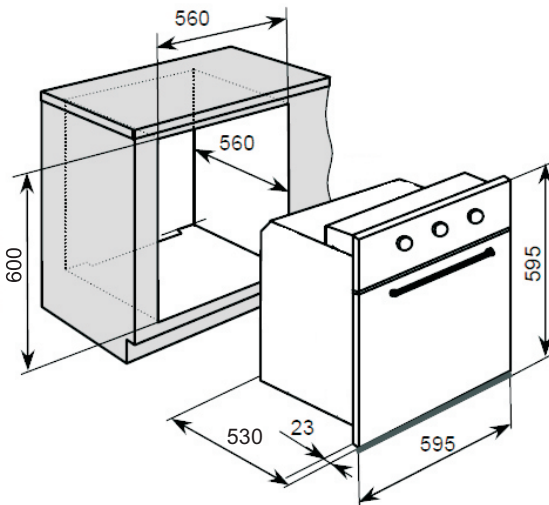
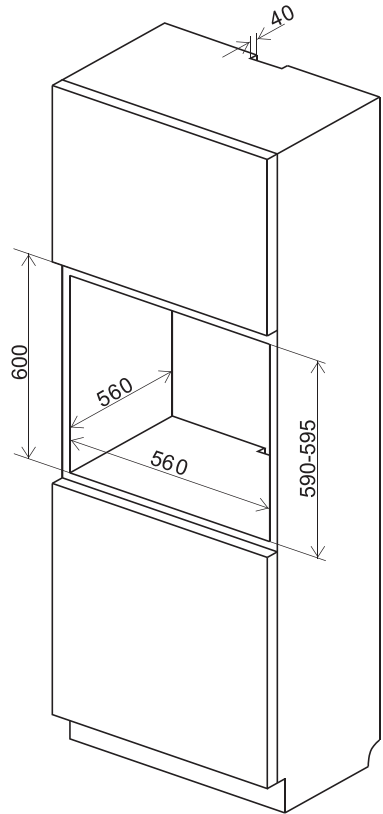

Product Dimensions

Height: 595 mm
 Width: 595 mm
 Depth: 530 mm

Aperture Dimensions

600 mm
 560 mm
 560 mm (min)

INSTALLATION

Electrical connection

Warning!

All electrical work should be carried out by a suitably qualified and authorised electrician. No alterations or wilful changes in the electricity supply should be carried out.

Fitting guidelines

The oven is manufactured to work with single-phase alternating current (220V–240V/50Hz). The connection diagram is also found on the cover of the connection box. Remember that the connection wire should match the connection type and the power rating of the oven.

The connection cable must be secured in a strain-relief clamp.

Warning!

Remember to connect the safety circuit to the connection box terminal marked with \oplus . The electricity supply for the oven must have a safety switch which enables the power to be cut off in case of emergency. The distance between the working contacts of the safety switch must be at least 3 mm.

Before connecting the oven to the power supply it is important to read the information on the data plate and the connection diagram.

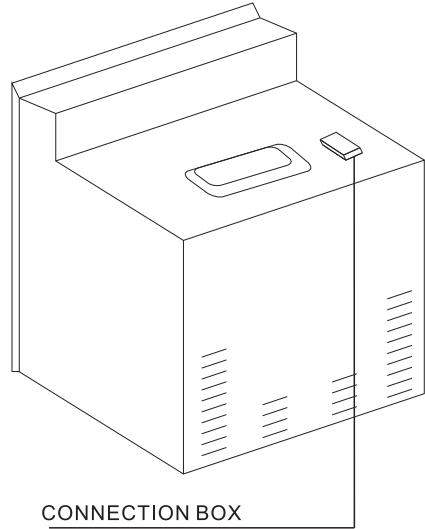

CONNECTION BOX

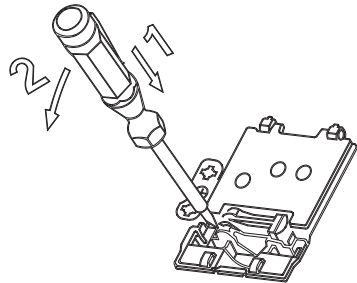

CONNECTION DIAGRAM

Caution! Voltage of heating elements 220V~240V

Caution! In the event of any connection the safety wire must be connected to the \oplus PE terminal

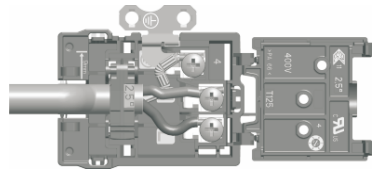

For 220V-240V earthed one phase connect on: Brown wire connect to L and blue wire connect to N, safety wire (Yellowgreen) connect to \oplus

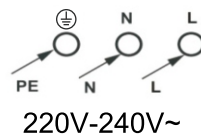

OPERATION

Before first use

! Remove packaging, clean the interior of the panel.

! Take out and wash the oven fittings with warm water and a little washing-up liquid.

! Switch on the ventilation in the room or open a window.

! Heat the oven (to a temperature of 250°C, for approx. 30 min.), remove any stains and wash carefully.

Important!

The inside of the oven should only be washed with warm water and a small amount of wash-ing-up liquid.

OPERATION

Oven Functions and Operation

Natural conventional oven:

The oven can be warmed up using the bottom heater, as well as the grill. Operation of the oven is controlled by the oven function knob. To set a required function you should turn the knob to the selected position.

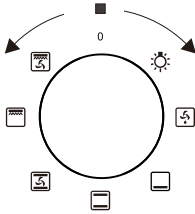

Operation is also controlled by the temperature regulator knob. To set a required temperature you should turn the knob to the selected position.

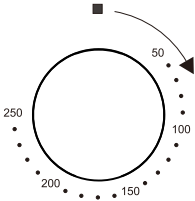

The oven can be switched off by setting both of these knobs to the position “●”/“○”.

Using the minute minder :

The minute minder can be used independently whilst cooking for a time period of up to 120 minutes.

To set the timer, turn the knob fully clockwise until it stops and then turn it back anticlockwise to the required time.

The time period that has been set will expire when the control knob reaches zero, and a brief audible signal will be heard.

Selecting manual operation mode:

Before you can select a cooking function or set the temperature, you must set the appliance to manual operation mode. Turn the manual operation control knob anti-clockwise, so that it points at the manual operation symbol.

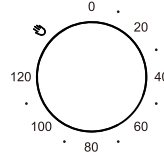

Various settings for the oven function knob:



Separate oven lighting

By setting the knob to this position, the lighting inside the oven is switched on. Use, for example, when washing the oven chamber.



Defrosting

This function allows all frozen foods to be rapidly and delicately thawed thanks to the internal fan.



Bottom heater on

When the knob is set to this position the oven is heated using only the bottom heater. Use for e.g. final baking from the bottom.



Bottom and top heaters on

setting the knob to this position allows the oven to be heated conventionally.



Fan, bottom and top heaters on

At this knob position the oven executes the cake function. Conventional oven with a fan.

OPERATION



Combined grill (Grill and the top heater)

When the “combined grill” is active it enables grilling with the grill and with the top heater switched on at the same time. This function allows a higher temperature at the top of the cooking area, which causes more intense browning of the dish and permits larger portions to be grilled.



Fan and combined grill on. When the knob is turned to this position, the oven activates the combined grill and fan function. In practice, this function allows the grilling process to be speeded up and an improvement in the taste of the dish. You should only use the grill with the oven door shut.

Heating the oven up rapidly:

In ovens with automatic air circulation, equipped with a fan and an ultra fan heater, the rapid heat up function may be used. The oven will reach a temperature of 150°C within approximately 4 minutes.

Mode of operation:

Set the oven function to the position of ultra-fan and bottom heater.

Set the temperature regulator knob to the position of 150°C.

The oven warms up to the temperature of 150°C (or lower if set). The oven reaching the temperature is signalled by the red light of the temperature regulator going off.

Important!

When the rapid oven heat up function has been selected, the chamber should not contain a baking tray with dough or other elements that do not constitute the oven fittings.

The rapid heat up function is not recommended for use with the programmer set.

Turning the oven on and off:

In order to switch on the oven you need to:

- Set required working conditions of the oven, its temperature and a mode of heating.
- Set the knob to the required position, turning it right.

OPERATION

Fast oven heat-up

In ovens with automatic air circulation, equipped with a fan and an ultra-fan heater, the fast heat-up function may be used-the oven will reach a temperature of 150°C within approximately 4 minutes.

Mode of operation:

- ! set the oven function to the position of ultra-fan and bottom heater,
- ! set the temperature regulator knob to the position of 150°C,
- ! the oven warms up to the temperature of 150°C (or lower if set); the oven reaching the temperature is signalled by the red light of the temperature regulator going off,
- ! now put the tray with dough into the oven,
- ! set the oven function knob to the selected

Important!

When the fast oven heat-up function has been selected, the chamber should not contain a baking tray with dough or other elements that do not constitute the oven fittings.

The fast heat-up function is not recommended for use with the programmer set.

CLEANING AND MAINTENANCE

By ensuring proper cleaning and maintenance of your cooker you can have a significant influence on the continuing fault-free operation of your appliance.

Before you start cleaning ,the cooker must be switched off and you should ensure that all knobs are set to the “●”/”0”position. Do not start cleaning until the cooker has completely cooled.

Caution ! The sharp blade should always be protected by adjusting the cover (just push it with your thumb).Injuries are possible so be careful when using this instrument-keep out of reach of reach of children

! Appropriate light cleaning or washing products are recommended, such as e.g. any kind of liquids or emulsions for fat removal. In particular, special cleaning products such as COLLO Luneta, Sidol Stahlglanz ,Stahl-Fix for washing and cleaning and Cera Fix for maintenanc are recommended. If the recommended products are not available, it is advisable to use a solution of warm water with a little washing-up liquid or cleaning products for stainless steel sinks.

CLEANING AND MAINTENANCE

Oven

- ! The oven should be cleaned after every use. When cleaning the oven the lighting should be switched on to enable you to see the surfaces better.
- ! The oven chamber should only be washed With warm water and small amount of washing-up liquid.
- ! After cleaning the oven chamber wipe it dry.

Caution!

Do not use cleaning products containing abrasive materials for the cleaning and maintenance of the glass front panel.

! steam cleaning * :

- pour 250ml of water(1 glass)into a bowl placed in the oven on the first level from the bottom,
- close the oven door,
- set the temperature knob to 50°C ,and the function knob to the bottom heater position,
- heat the oven chamber for approximately 30 minutes,
- open the oven door, wipe the chamber inside with a cloth or sponge and wash using warm water with washing-up liquid.

Caution! Possible moisture or water residues under the cooker can result from steam cleaning.

- ! After cleaning the oven chamber wipe it dry.

Replacement of the oven light bulb

In order to avoid the possibility of an electric shock ensure that the appliance is switched off before replacing the bulb.

- ! Set all control knobs to the position "●"/"0" and disconnect the mains plug,
- ! unscrew and wash the lamp cover and then wipe it dry.
- ! unscrew the light bulb from the socket, replace the bulb with a new one-a high temperature bulb (300°C)with the following parameters:
 - voltage 230 V
 - power 25 W
 - G9

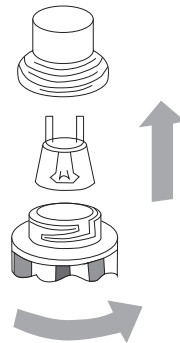

Oven light bulb

- ! Screw the bulb in , making sure it is properly inserted into the ceramic socket.
- ! Screw in the lamp cover.

CLEANING AND MAINTENANCE

▶ Removing the doors

a. The oven door is fully open.

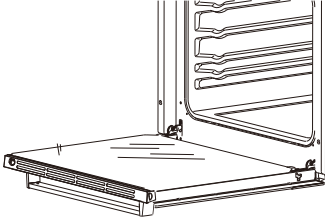

b. The latch hinges completely lifted.

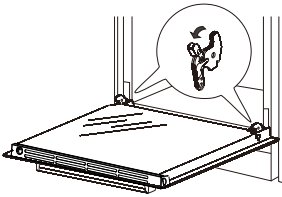

c. Gently close the oven door until you hear the sound of engagement, once they reach a clamping position, with both hands holding the door and continue to push, pull up at the same time so that the hinge bolt removed from the oven

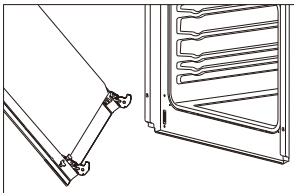
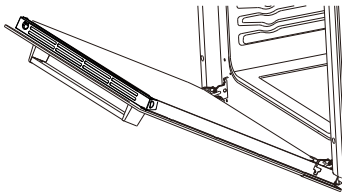

d. After cleaning, the hinge is aligned with the oven door latch push until bite each other

e. The oven door is fully open and fully push the latch down to its original position. Oven door installation

▶ Remove the inner glass panel

a. Glass door has two plastic fixed blocks. Use a slotted screwdriver to insert into the hole of the plastic fixed block and gently pry it.

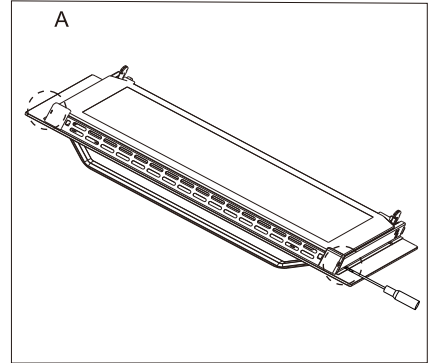

b. Remove the fixed block and the top ends of the plastic ventilation grid.

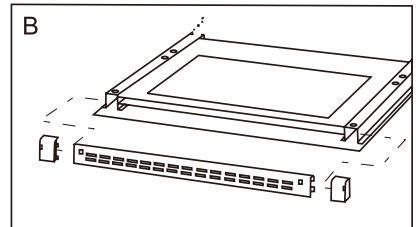

C. The inner glass pulled out from beneath plastic fixed block. After cleaning, the inner glass insert the following plastic fixed block, then install the above plastic mounting block .

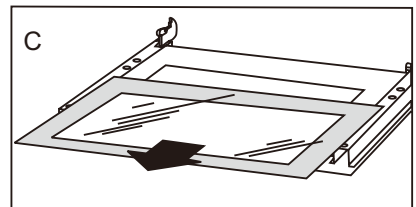

OPERATION IN CASE OF EMERGENCY

In the event of an emergency, you should:

! Switch off all working units of the cooker

! Disconnect the mains plug

! Call the service centre

! Some minor faults can be fixed by referring to the instructions given in the table

PROBLEM	REASON	ACTION
The appliance does not work	Break in power supply	Check the household fuse box, if there is a blown fuse replace it with a new one
The oven lighting does not work	The bulb is loose or damaged	Tighten up or replace the new one bulb (see chapter Cleaning and Maintenance)

TECHNICAL DATA

Voltage rating	220-240V~, 50/60Hz
Power rating	2.9kw
Cooker dimensions H/W/D	59.5/59.5/53.0 cm
Usable capacity of the oven	58 liters
Weight	Approx. 27.5kg



Нұсқаулық

Кіріктірілген электр пеші

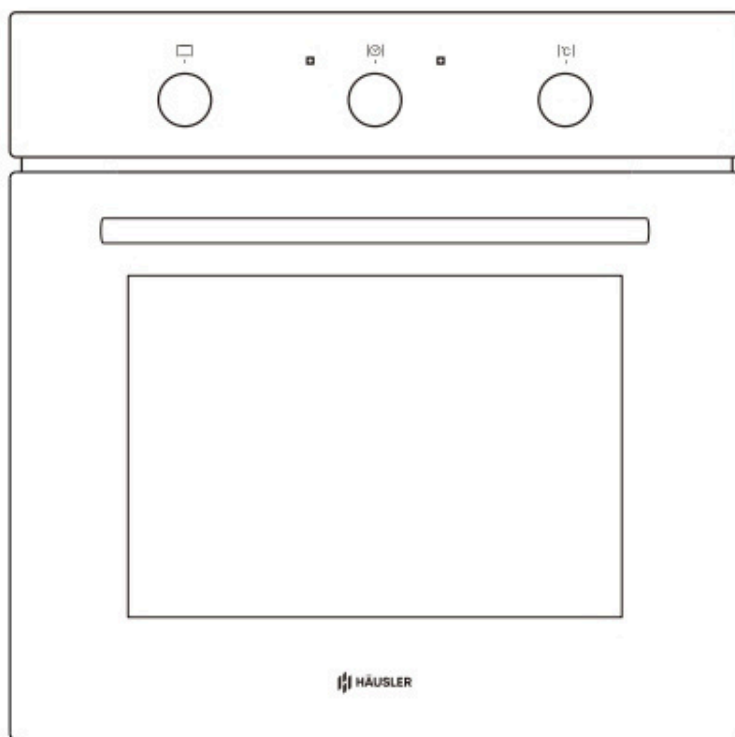

МОДЕЛЬ:

HLS-BI6729M7M

Ескерту

- 1) Құрылғыны физикалық, сенсорлық немесе ақыл-ой қабілеттері шектеулі немесе тәжірибесі мен білімі жоқ адамдар (соның ішінде балалар) қадағалау немесе нұсқау болмаса, пайдаланбауы керек. балалардың құрылғымен ойнамауын қадағалау.
- 2) Қолдану кезінде құрылғылар қызып кетеді. Пештің ішіндегі, пісіру алаңдары мен пештердің қыздыру элементтеріне тиіп кетпеу үшін абай болу керек.
- 3) ЕСКЕРТУ: Қол жететін бөліктер пайдалану кезінде қызып кетуі мүмкін. Кішкентай балаларды алыс ұстау керек.
- 4) Пеш есігінің әйнегін тазалау үшін қатты абразивті тазалағыштарды немесе өткір металл қырғыштарды пайдаланбаңыз, себебі олар бетін сызып тастауы мүмкін, бұл әйнектің сынуына әкелуі мүмкін.
- 5) Егер 11-тармақты сынау кезінде сақтау жәшігінің ішкі төменгі бетінің ортасындағы температураның көтерілуі қалыпты пайдалану кезінде қысқа уақыт бойы ұсталатын тұтқалар үшін белгіленгеннен асып кетсе, нұсқаулықта бұл беттердің қызуы мүмкін екендігі көрсетілуі керек.
- 6) Қорғауды алып тастар алдында пешті өшіру керек және тазалаудан кейін қорғанысты нұсқауларға сәйкес ауыстыру керек.
- 7) Сөрелерді дұрыс орнатуды көрсететін мәліметтер.
- 8) Бу тазалағышты пайдаланбаңыз.
- 9) Электр тогының соғу мүмкіндігін болдырмау үшін шамды ауыстырар алдында құрылғының өшірілгеніне көз жеткізіңіз.
- 10) Қызып кетпеу үшін құрылғыны сәндік есіктің артына орнатуға болмайды.
- 11) Орнатқаннан кейін құрылғыны қол жетімді аша немесе бекітілген сымдағы ажыратқыш арқылы ажырату.
- 12) Қоректендіру сымы зақымдалған болса, қауіпті болдырмау үшін оны өндіруші, оның қызмет көрсету агенті немесе соған ұқсас біліктілігі бар тұлғалар ауыстыруы керек.
- 13) Бұл құрылғыны электр желісінен толық ажыратуды қамтамасыз ететін орнатудан кейін пайдаланушы қол жеткізе алатын оқшаулағыш қосқышы бар тізбекке қосу керек. Ажыратуға а қосу арқылы қол жеткізуге болады

Ескерту

сымдарды қосу ережелеріне сәйкес бекітілген сымдарды қосу.

14) Бұл құрылғыны 8 жастан асқан және одан жоғары жастағы балалар және физикалық, сенсорлық немесе ақыл-ой қабілеттері шектеулі немесе тәжірибесі мен білімі жоқ адамдар, егер оларға құрылғыны қауіпсіз пайдалану туралы нұсқаулар берілген болса және қауіптерді түсінсе, пайдалана алады. қатысты. балалар құрылғымен ойнамауы керек. тазалауды және пайдаланушыға техникалық қызмет көрсетуді бақылаусыз балалар жасамауы керек.

15) ЕСКЕРТУ: Құрылғы мен оның қол жететін бөліктері пайдалану кезінде қызып кетеді.

16) Қыздыру элементтеріне тиіп кетпеу үшін абай болу керек.

17) 8 жасқа толмаған балалар үнемі бақылаусыз ұсталуы керек.

18) Бұл құрылғыны 8 жастан асқан және одан жоғары жастағы балалар және физикалық, сенсорлық немесе ақыл-ой қабілеттері шектеулі немесе тәжірибесі мен білімі жоқ адамдар, егер оларға құрылғыны қауіпсіз пайдалану туралы нұсқаулар берілген болса және түсінген жағдайда пайдалана алады. қатысты қауіптер. Балалар құрылғымен ойнамауы керек. Тазалауды және пайдаланушыға техникалық қызмет көрсетуді балалар қадағалаусыз жасамауы керек.

19) Егер рецепттеріңізде алкоголь пайдаланылса, жоғары температура алкогольдің булануына және тіпті ыстық қыздыру элементтерінде тұтануына әкелуі мүмкін екенін ескеріңіз.

20) Қалдық қызуды тағамды жылы ұстау үшін пайдаланған кезде жоғары ылғалдылық пен конденсация пеште коррозияға әкелуі мүмкін. Басқару панелі, жұмыс үстелі немесе жиһаз бөлігі де зақымдалуы мүмкін. Ішінде тағам тұрғанда пешті толығымен өшірмеңіз, бірақ пайдаланып жатқан тұмшапеш функциясы үшін мүмкін болатын ең төменгі температураны таңдаңыз. Бұл желдеткіштің автоматты түрде жұмысын жалғастыруын қамтамасыз етеді.

21) Тұмшапеште қалдырылған тағамды ыстық ұстау үшін жабыңыз, себебі тағамның ылғалдылығы пеште коррозияға ұшырауы мүмкін. Бұл тағамның кебуіне де жол бермейді.

22) Тұмшапештің еденін ешқашан алюминий фольгамен жаппаңыз немесе пештің табақтарын, табаларды, кастрюльдерді немесе науаларды тікелей пештің еденіне қоймаңыз.

Бұл пештің еденіне зақым келтіруі мүмкін жылу концентрациясын тудырады.

ҚҰРМЕТТІ ТҰТЫНУШЫ,

Пешті пайдалану өте оңай және өте тиімді. Нұсқаулықты оқығаннан кейін, пешті пайдалану оңай болады.

Буып-түйіп, өндірушіден шықпас бұрын, пеш қауіпсіздік пен функционалдылық тұрғысынан мұқият тексерілді.

Құралды қолданар алдында, нұсқаулықты мұқият оқып шығыңыз.

Осы нұсқауларды мұқият орындай отырып, сіз құрылғыны пайдалану кезінде кез келген қиындықтардан аулақ бола аласыз құрылғы.

Нұсқаулықты сақтау және оны қауіпсіз жерде сақтау маңызды

кез келген уақытта кеңес береді.

Мүмкін болмас үшін нұсқаулықтағы нұсқауларды мұқият орындау керек апаттар.

Абайлаңыз!

Осы нұсқаулықты оқымайынша пешті пайдаланбаңыз.

Пеш тек тұрмыста пайдалануға арналған.

Өндіруші құрылғының жұмысына әсер етпейтін өзгерістер енгізу құқығын өзіне қалдырады.

МАЗМҰНЫ

Қауіпсіздік нұсқаулары.....	3
Энергияны қалай үнемдеуге болады.....	5
Құрылғының сипаттамасы.....	7
Құрылғының техникалық сипаттамалары.....	8
Лат ионын орнату.....	9
Операциялық ион.....	11
Тазалау және техникалық қызмет көрсету.....	15
Төтенше жағдайдағы жұмыс.....	18
Техникалық деректер.....	19

ҚАУІПСІЗДІК НҰСҚАУЛАРЫ

ЕСКЕРТУ:

Жақын жерде (құрылғының артында) жерге қосылған розетка бар екеніне көз жеткізіңіз

Құрылғы үшін арнайы қуат тізбегі ұсынылады, бірақ талап етілмейді. Бір тізбектегі қосымша электр құрылғылары осы тізбектің ток (ток) көрсеткішінен асып кетуі мүмкін. Құрылғыны орнатқаннан кейін автоматты ажыратқыш істен шығады немесе сақтандырғыш істен шықса, қайталанатын болса, арнайы схема қажет болуы мүмкін.

! Құрылғыны берілген нұсқауларды сақтай отырып, тек білікті адам орнатуы керек. Қате орнату адамдарға зиян келтіруі мүмкін, жануарлар немесе мүлікті зақымдауы мүмкін.

Өндіруші дұрыс емес әрекет үшін барлық жауапкершіліктен бас тартады

адамдар мен жануарларға зиян келтіретін және мүлікті зақымдауы мүмкін қондырғы.

Маңызды: Құрылғыда кез келген реттеулер немесе техникалық қызмет көрсету жұмыстары орындалмас бұрын, оның қуат көзін өшіру керек.

ЕСКЕРТУ:

Бұл өнімді пайдаланған кезде, төмендегілерді қоса алғанда, негізгі сақтық шараларын әрқашан сақтау керек:

Сіздің кірістірілген пешіңіз классификацияланған электр құрылғысы болып табылады. Кез келген электр құрылғысы сияқты, әсіресе электр жылытқыштары сияқты, өрт, күйік, электр тогының соғуы және/немесе басқа ауыр жарақаттар немесе өлім қаупін азайту үшін негізгі сақтық шараларын сақтау керек.

! Құрылғы жұмыс істеп тұрған кезде қызып кетеді. Ішіндегі ыстық бөліктерге қол тигізбеуді қадағалаңыз пеш.

! Бұл құрылғы физикалық мүмкіндіктері шектеулі адамдардың (соның ішінде балалардың) пайдалануына арналмаған. сенсорлық немесе ақыл-ой қабілеттері немесе олардың қауіпсіздігіне жауапты тұлғаның қадағалауымен немесе құрылғыны пайдалану туралы нұсқауын алмаған жағдайда, тәжірибе мен білімнің болмауы. Балалардың құрылғымен ойнамауын қадағалау керек.

Жұмыс кезінде пешпен тікелей жанасу күйікке әкелуі мүмкін!

! Тұрмыстық құрал-жабдықтың шағын заттарын, соның ішінде қосылым сымдарын ұстамаңыз бұл жабдықтың оқшаулағыш материалы ретінде ыстық пеш немесе плита әдетте жоғары температураға төзімді емес.

! Қуырған кезде пешті қараусыз қалдырмаңыз. Майлар мен тоң майлар осыған байланысты өртенуі мүмкін қызып кету немесе қайнау.

Пештің ашық есігіне салмағы 15 кг-нан асатын табаларды және 25 кг-нан асатын табаларды қоймаңыз. плитада.

! Мүмкіндігінше есікті тазалау үшін қатты тазалағыш заттарды немесе өткір металл заттарды пайдаланбаңыз бетін сызып тастаңыз, бұл әйнектің жарылуына әкелуі мүмкін.

! Техникалық ақаулық орын алған жағдайда пешті пайдаланбаңыз тиісті білікті және уәкілетті тұлға.

! Техникалық ақаудан туындаған кез келген оқиға жағдайында электр қуатын ажыратып, хабарлаңыз жөндеуге жататын қызмет көрсету орталығының ақауы.

! Осы нұсқаулықта қамтылған ережелер мен ережелерді қатаң сақтау керек.

Осы нұсқаулықтың мазмұнымен таныс емес кез келген адамға пешті басқаруға рұқсат бермеңіз.

! Пешті бумен тазалау жабдығы арқылы тазалауға болмайды.

ҚАУІПСІЗДІК НҰСҚАУЛАРЫ

!Пешке іргелес панельдер ыстыққа төзімді материалдан жасалған болуы керек.

!Сыртты шпонмен қапталған шкафтар температураға төтеп бере алатын желімдермен құрастырылуы керек.

Жанғыш материалдарды сақтаңыз, мысалы: перделер, жиһаздар, жастықтар, киімдер, төсеніштер, төсек-орын жабдықтары, қағаз, т.б., қыздырғыштың алдыңғы және артқы жағынан кемінде 3 фут (0,9 метр) қашықтықта орналастырыңыз. Бұл құрылғыны бензин, бояу немесе басқа жанғыш сұйықтықтар немесе олардың ілеспе булары болуы мүмкін жерлерде пайдаланбаңыз.

!Өрт шығу қаупін азайту үшін бұл құрылғыны желдеткіш немесе желдеткіші бар жерлерге қоймаңыз немесе орнатпаңыз айналым арналары бітеліп қалуы мүмкін.

!Құрылғының қуат сымы дұрыс жерге тұйықталған және қорғалған 220-240 В электр желісіне қосылуы керек электр розеткасын. Электр кодымен талап етілетін жерде әрқашан жерге тұйықталудан қорғауды пайдаланыңыз. Өрт қаупін азайту үшін қуат сымын кілемшелердің, кілемдердің және т.б. астына өткізбеңіз. Қуат сымын үзіліп қалуы мүмкін көлік қозғалысы көп жерлерден алыс ұстаңыз. қауіп.

!Ұзартқышты пайдаланбаңыз, ол қызып кетуі және өрт шығуы мүмкін.

!Құрылғыны тасымалдау немесе сақтау кезінде оны құрғақ, шаңсыз, шамадан тыс жерде сақтаңыз діріл немесе құрылғыны зақымдауы мүмкін басқа факторлар.

!Пешті сымы немесе ашасы зақымдалған немесе қыздырғыш істен шыққаннан кейін пайдаланбаңыз құлаған немесе кез келген жолмен зақымдалған. Пешті тексеру үшін уәкілетті қызмет көрсету орталығына қайтарыңыз.

!Жабдықтау сымы зақымдалған болса, оны желіден алуға болатын арнайы сыммен немесе жинақпен ауыстыру керек өндіруші немесе оның қызмет көрсету агенті.

!Бұл пешті тек осы нұсқаулықта сипатталғандай пайдаланыңыз. Кез келген басқа пайдалану ұсынылмайды өндіруші өртке, электр тогының соғуына немесе адамдарға жарақат әкелуі мүмкін.

!Бұл құрылғы физикалық мүмкіндіктері шектеулі адамдардың (соның ішінде балалардың) пайдалануына арналмаған. сенсорлық немесе ақыл-ой қабілеттері немесе олардың қауіпсіздігіне жауапты тұлғаның қадағалауымен немесе құрылғыны пайдалану туралы нұсқауын алмаған жағдайда, тәжірибе мен білімнің болмауы. Балалардың құрылғымен ойнамауын қадағалау керек.

!Ешқашан ыстық әмбебап науаға немесе пісірме науаға тағамға немесе ыстықта тікелей тағамға салқын су құймаңыз Тұмшапеш. Жасалған бу қатты күйікке немесе күйіп қалуға, ал температураның кенет өзгеруі эмальға зақым келтіруі мүмкін.

!Пешті тұтқасынан ұстамаңыз.

ЭНЕРГИЯНЫ ҚАЛАЙ ҮНЕМДЕУ КЕРЕК



Біз и нг е n e r g y жылы жауапты жол емес тек ақша үнемдейді, сонымен қатар көмектеседі the env i ronment. Сондықтан болсын энергияны үнемдеңіз! Сіз мұны осылай жасай аласыз:

!Табаның бетін жиі ашпаңыз (қараған қазан қайнамайды!) Пештің есігін қажетсіз жиі ашпаңыз.

!Пешті уақытында өшіріп, қалдық жылуды пайдаланыңыз.

Ұзақ пісіру үшін пісіру аяқталғанға дейін 5-10 минут бұрын қыздыру аймақтарын өшіріңіз, бұл энергияны 20%-ға дейін үнемдейді. Тұмшапешті тек үлкенірек тағамдарды дайындаған кезде ғана пайдаланыңыз.

1 кг-ға дейінгі етті пештегі табада үнемді түрде дайындауға болады. Пештің қалдық жылуын пайдаланыңыз. Пісіру уақыты 40 минуттан көп болса, пешті аяқталу уақытынан 10 минут бұрын өшіріңіз.

Маңызды! Таймерді пайдаланған кезде тағамның түріне қарай қысқарақ пісіру уақытын орнатыңыз дайындалған.

!Пеш есігінің дұрыс жабылғанына көз жеткізіңіз.

Есік тығыздағыштарындағы төгілулер арқылы жылу ағып кетуі мүмкін. Төгілген жерлерді дереу тазалаңыз.

!Пешті тоңазытқыштардың/мұздатқыштардың тікелей жанында орнатпаңыз. Әйтпесе қуат тұтыну қажетсіз артады.

ОРАМАНЫ АШУ



Тасымалдау кезінде құрылғыны кез келген зақымданудан қорғау үшін қорғаныш орамы пайдаланылды. Орамнан ашқаннан кейін орамның барлық элементтерін қоқысқа тастаңыз.

зақым келтірмейтін әдіс қоршаған орта.

Құрылғыны орау үшін қолданылатын барлық материалдар экологиялық таза, олар 100% қайта өңдеуге жарамды және тиісті белгімен белгіленген.

Абайлаңыз! Қаптаманы ашу кезінде орау материалдары (полиэтилен қаптар, полистирол) бөліктері және т.б.) балалардың қолы жетпейтін жерде сақталуы керек.

ҚҰРЫЛҒЫНЫ ҚОЛДАНУ



Ескі құрылғыларды кәдімгі тұрмыстық қоқыспен бірге тастамай, электр және электронды жабдықты жинау және қайта өңдеу орталығына жеткізу керек.

өнімде, нұсқаулықта көрсетілген немесе қаптама оның қолайлы екенін көрсетеді қайта өңдеу.

Құрылғының ішінде пайдаланылған материалдар қайта өңдеуге жарамды және ақпаратпен таңбаланған Осыған қатысты. Пайдаланылған құрылғылардың материалдарын немесе басқа бөлшектерін қайта өңдеу арқылы сіз біздің орта.

Пайдаланылған құрылғыларды кәдеге жарату орталықтары туралы ақпаратты жергілікті билік қамтамасыз ете алады.

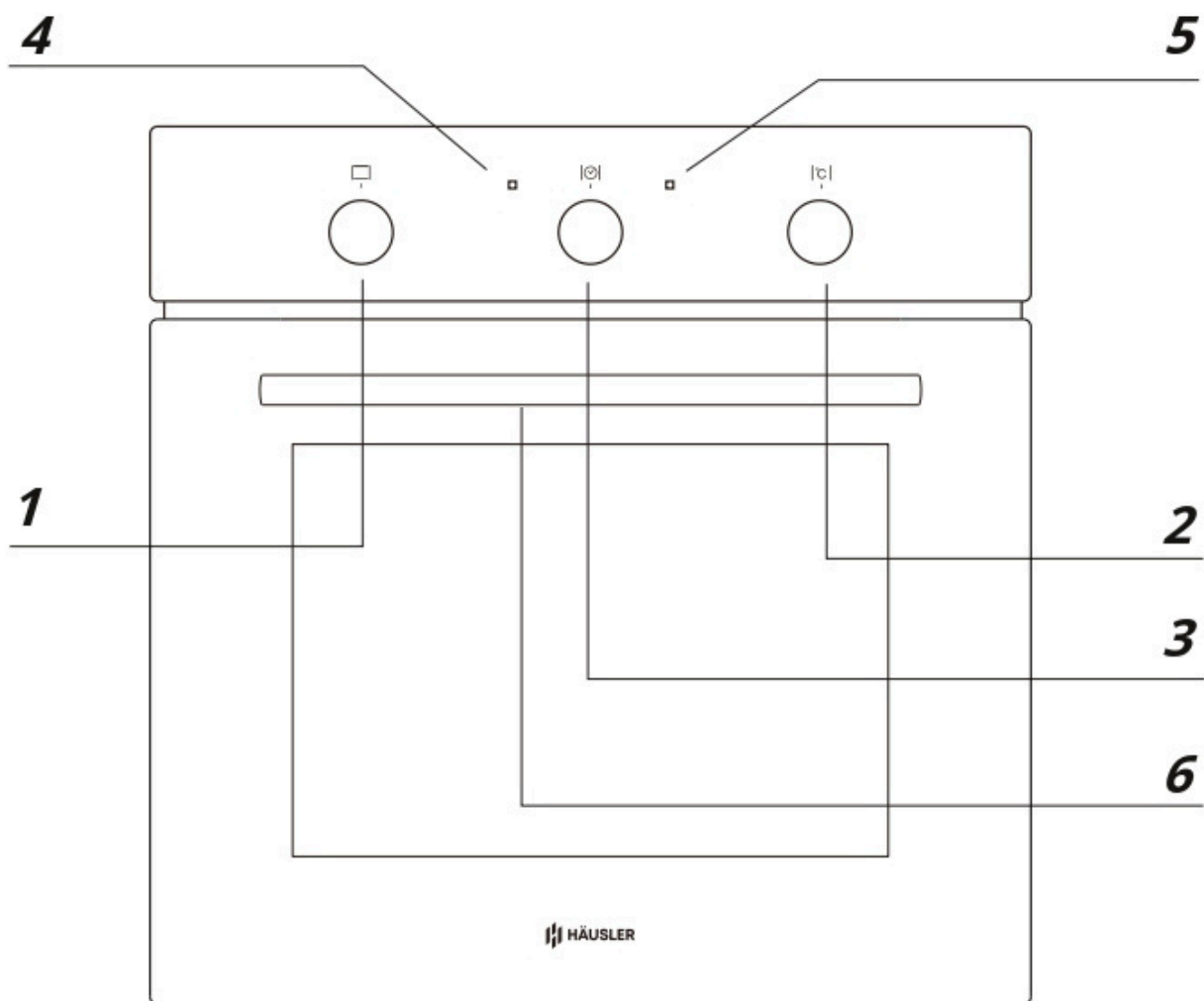

1 Пеш функциясын таңдау тұтқасы

2 Температураны реттеу тұтқасы **3**
Таймер

4 Қызғылт сары функция жұмысының сигнал
шамы **5** Қызыл температура реттегішінің сигнал
шамы **6** Пеш есігінің тұтқасы

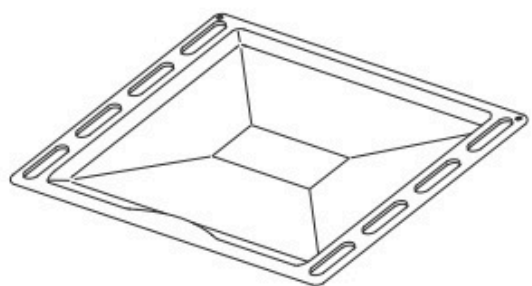

Пісіру науасы

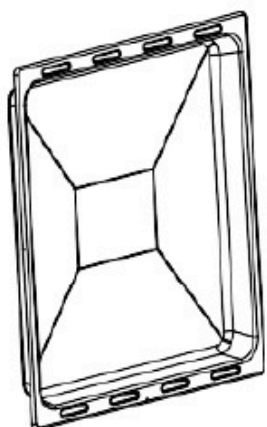

Терең науа

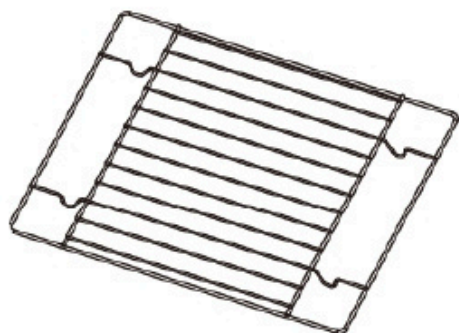

Гриль торы
(кептіргіш сөре)

INSTALLATION

! Ас үй аумағы құрғақ, желдетілетін және болуы керек тиімді желдетумен жабдықталған. Пешті орнатқан кезде барлық басқару элементтеріне оңай қол жеткізуді қамтамасыз ету керек. ! Бұл кіріктірілген пеш және оның артқы қабырғасы және бір бүйір қабырғасын биік жиһаздың немесе қабырғаның жанына қоюға болады. Орнатылған жиһазға қолданылатын жабын немесе шпон ыстыққа төзімді желіммен (100) жағылуы керек. °С).Бұл бетінің деформациясын немесе жабынның ажырауын болдырмайды.

! Өлшемдерімен саңылау жасаңыз орнатылатын пешке арналған диаграммада келтірілген.

! Желілік ашаның ажыратылғанына көз жеткізіңіз содан кейін пешті электр желісіне қосыңыз.

! Пешті ішіне толығымен салыңыз Төмендегі диаграммада көрсетілген төрт бұранданың түсіп кетуіне жол бермей, қалаған жерін орнатыңыз.

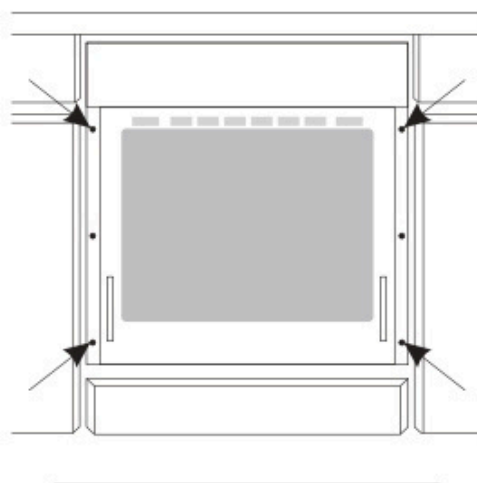
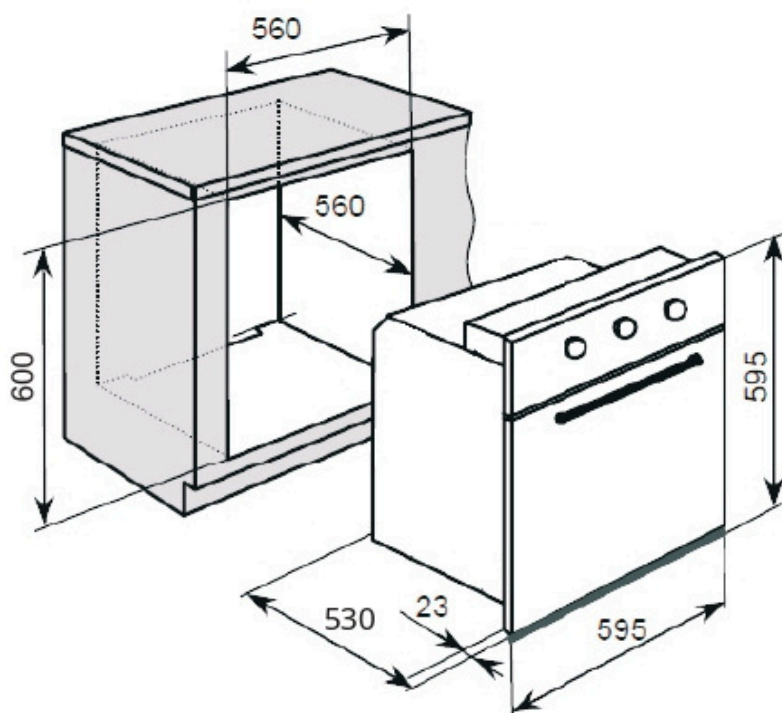
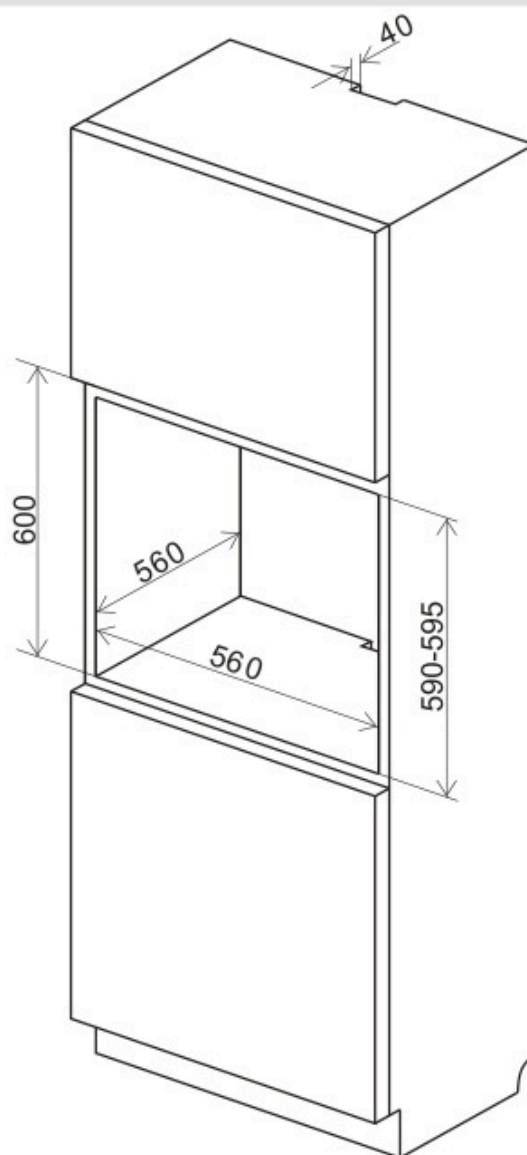

Өнім өлшемдері

Биіктігі: 595 мм

Ені: 595 мм

Тереңдігі: 530 мм

Диафрагма өлшемдері

600 мм

560 мм

560 мм (мин)

Орнату

Электр байланысы

Ескерту!

Барлық электр жұмыстарын тиісті білікті және рұқсаты бар электрик орындауы керек.

Электрмен жабдықтауда ешқандай өзгертулер немесе әдейі өзгертулер жасалмауы керек.

Орнату нұсқаулары

Пеш бір фазалы айнымалы токпен (220В-240В/50Гц) жұмыс істеу үшін жасалған.

Қосылу схемасы қосылым қорабының қақпағында да бар. Қосылым сымы қосылым түріне және пештің қуат көрсеткішіне сәйкес келуі керек екенін есте сақтаңыз.

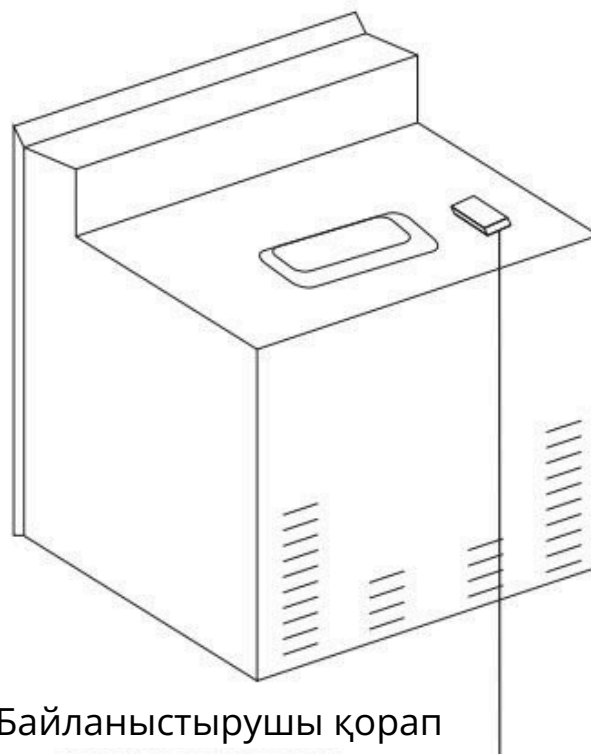

Байланыстырушы қорап

Қосылу кабелі кернеуді түсіретін қысқышта бекітілуі керек.

Ескерту!

Қауіпсіздік тізбегін жалғау қорабының терминалына қосуды ұмытпаңыз. Пештің электр қуаты

төтенше жағдайда электр қуатын өшіруге мүмкіндік беретін қауіпсіздік қосқышы болуы керек.

Қауіпсіздік қосқышының жұмыс контактілері арасындағы қашықтық кемінде 3 мм болуы керек.

Пешті қуат көзіне қоспас бұрын техникалық деректер тақтасындағы ақпаратты және қосылу схемасын оқып шығу маңызды.

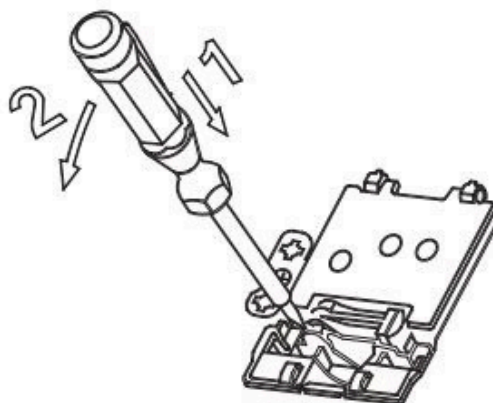

ҚОСЫЛУ ДИАГРАММАСЫ

Абайлаңыз! Қыздыру элементтерінің кернеуі 220В~240В

Абайлаңыз! Кез келген қосылым болған жағдайда қауіпсіздік сымын желіге қосу керек. PE терминалы

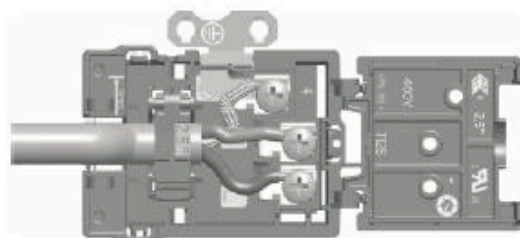

220В-240В жерге тұйықталған бір фазалы қосу үшін: Қоңыр сымды L, көк сымды N, қауіпсіздік сымы (сары жасыл) қосу

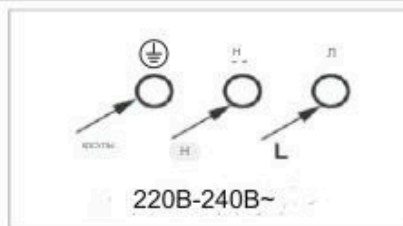

Операция

Бірінші қолданар алдында

! Қаптаманы алыңыз, панельдің ішкі бөлігін тазалаңыз.

! Пештің фитингтерін шығарып, жылы сумен және аздап жуғыш сұйықтықпен жуыңыз.

! Бөлмедегі желдетуді қосыңыз немесе терезені ашыңыз.

! Пешті қыздырыңыз (температура 250 дейін°C, шамамен 30 мин.), кез келген дақтарды кетіріңіз және мұқият жуыңыз.

Маңызды!

Пештің ішін тек жылы сумен және аз мөлшерде жууға арналған сұйықтықпен жуу керек.

ОПЕРАЦИЯ

Пештің функциялары және жұмысы

Табиғи дәстүрлі пеш:

Пешті астыңғы жылытқышты, сондай-ақ грильді пайдаланып жылытуға болады. Пештің жұмысы тұшпапеш функциясының тетігі арқылы басқарылады. Қажетті функцияны орнату үшін тұтқаны таңдалған күйге бұру керек.

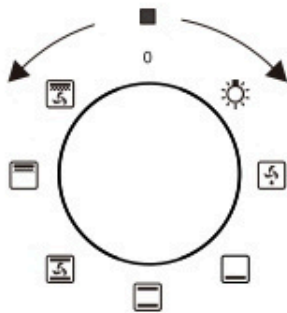

Жұмыс сонымен қатар температура реттегішінің тұтқасы арқылы басқарылады. Қажетті температураны орнату үшін тұтқаны таңдалған күйге бұру керек.

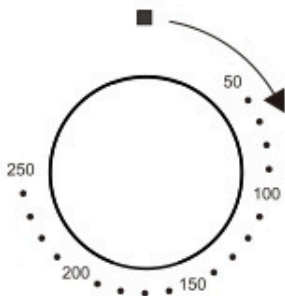

Тұшпапешті осы екі тұтқаны «күйіне орнату арқылы өшіруге болады. ● / ○».

Минуттарды есепке алу құралын пайдалану:

Минуттық бақылау құралын 120 минутқа дейінгі уақыт кезеңі ішінде пісіру кезінде дербес пайдалануға болады.

Таймерді орнату үшін тұтқаны тоқтағанша сағат тілімен толығымен бұраңыз, содан кейін оны сағат тіліне қарсы бағытта қажетті уақытқа дейін бұраңыз.

Орнатылған уақыт кезеңі басқару түймесі нөлге жеткенде аяқталады және қысқа дыбыстық сигнал естіледі.

Қолмен жұмыс режимін таңдау:

Пісіру функциясын таңдау немесе температураны орнату алдында құрылғыны қолмен жұмыс режиміне қою керек. Қолмен жұмыс істеуді басқару тұтқасын сағат тіліне қарсы бұраңыз, ол қолмен жұмыс істеу белгісін көрсетеді.

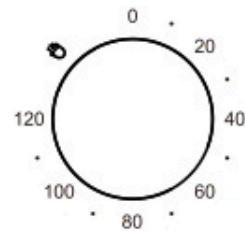

Пеш функциясы тұтқасының әртүрлі параметрлері:



Пешті бөлек жарықтандыру

Тұтқаны осы күйге қою арқылы пештің ішіндегі жарық қосылады. Мысалы, пеш камерасын жуу кезінде пайдаланыңыз.



Жібіту

Бұл функция ішкі желдеткіштің арқасында барлық мұздатылған тағамдарды жылдам және нәзік ерітуге мүмкіндік береді.



Астыңғы жылытқыш қосулы

Тұтқаны осы күйге қойғанда, пеш тек астыңғы қыздырғышты пайдаланып қызады. Мысалы, түбінен соңғы пісіру үшін пайдаланыңыз.



Астыңғы және үстіңгі жылытқыштар қосулы

Тұтқаны осы күйге қою пешті әдеттегідей қыздыруға мүмкіндік береді.



Желдеткіш, астыңғы және үстіңгі жылытқыштар қосулы

Тұтқаны осы күйінде пеш торт функциясын орындайды. Желдеткіші бар кәдімгі пеш.

ОПЕРАЦИЯ



Аралас гриль

(Гриль және үстіңгі қыздырғыш)

«Біріктірілген гриль» белсенді болғанда, грильмен және үстіңгі қыздырғышты бір уақытта қосулы күйде гриль жасауға мүмкіндік береді. Бұл функция пісіру алаңының жоғарғы жағында жоғарырақ температураға мүмкіндік береді, бұл ыдыстың қарқынды қызаруына және үлкен бөліктерді грильдеуге мүмкіндік береді.



Желдеткіш пен аралас гриль

қосулы. Тұтқаны осы күйге бұрған кезде, пеш біріктірілген гриль мен желдеткіш функциясын іске қосады. Іс жүзінде бұл функция гриль жасау процесін жылдамдатуға және тағамның дәмін жақсартуға мүмкіндік береді. Грильді тек пештің есігі жабық.

Пешті жылдам қыздыру:

Желдеткішпен және ультра желдеткіш қыздырғышпен жабдықталған автоматты ауа айналымы бар пештерде жылдам қыздыру функциясын пайдалануға болады. Пеш шамамен 4 минут ішінде 150°C температураға жетеді.

Жұмыс режимі:

Тұмшапеш функциясын ультра желдеткіш және астыңғы қыздырғыш күйіне орнатыңыз. Температура реттегішінің тұтқасын 150 күйіне қойыңыз°C. Пеш 150 градусқа дейін қызады°C (немесе орнатылған болса төменірек). Температураға жеткен тұмшапеш температура реттегішінің қызыл шамының сөнгендігі туралы белгі береді.

Маңызды!

Тұмшапешті жылдам қыздыру функциясы таңдалған кезде, камерада қамыр немесе пештің фитингтерін құрамайтын басқа элементтер бар пісіру науасы болмауы керек.

Жылдам қыздыру функциясы бағдарламалаушы жинағымен бірге пайдалану ұсынылмайды.

Пешті қосу және өшіру:

Пешті қосу үшін сізге қажет:

- Пештің қажетті жұмыс жағдайын, оның температурасын және қыздыру режимін орнатыңыз.
- Тұтқаны оңға бұра отырып, қажетті күйге қойыңыз.

ОПЕРАЦИЯ



Аралас гриль

(Гриль және үстіңгі қыздырғыш)

«Біріктірілген гриль» белсенді болғанда, грильмен және үстіңгі қыздырғышты бір уақытта қосулы күйде гриль жасауға мүмкіндік береді. Бұл функция пісіру алаңының жоғарғы жағында жоғарырақ температураға мүмкіндік береді, бұл ыдыстың қарқынды қызаруына және үлкен бөліктерді грильдеуге мүмкіндік береді.



Желдеткіш пен аралас гриль

қосулы. Тұтқаны осы күйге бұрған кезде, пеш біріктірілген гриль мен желдеткіш функциясын іске қосады. Іс жүзінде бұл функция гриль жасау процесін жылдамдатуға және тағамның дәмін жақсартуға мүмкіндік береді. Грильді тек пештің есігі жабық.

Пешті жылдам қыздыру:

Желдеткішпен және ультра желдеткіш қыздырғышпен жабдықталған автоматты ауа айналымы бар пештерде жылдам қыздыру функциясын пайдалануға болады. Пеш шамамен 4 минут ішінде 150°C температураға жетеді.

Жұмыс режимі:

Тұмшапеш функциясын ультра желдеткіш және астыңғы қыздырғыш күйіне орнатыңыз. Температура реттегішінің тұтқасын 150 күйіне қойыңыз°C. Пеш 150 градусқа дейін қызады°C (немесе орнатылған болса төменірек). Температураға жеткен тұмшапеш температура реттегішінің қызыл шамының сөнгендігі туралы белгі береді.

Маңызды!

Тұмшапешті жылдам қыздыру функциясы таңдалған кезде, камерада қамыр немесе пештің фитингтерін құрамайтын басқа элементтер бар пісіру науасы болмауы керек.

Жылдам қыздыру функциясы бағдарламалаушы жинағымен бірге пайдалану ұсынылмайды.

Пешті қосу және өшіру:

Пешті қосу үшін сізге қажет:

- Пештің қажетті жұмыс жағдайын, оның температурасын және қыздыру режимін орнатыңыз.
- Тұтқаны оңға бұра отырып, қажетті күйге қойыңыз.

ОПЕРАЦИЯ

Пешті жылдам қыздыру

Желдеткішпен және ультра желдеткіш қыздырғышпен жабдықталған автоматты ауа айналымы бар пештерде жылдам қыздыру функциясын қолдануға болады - пеш шамамен 4 минут ішінде 150°C температураға жетеді.

Жұмыс режимі: 

! пеш функциясын ультра желдеткіш және

астыңғы қыздырғыш күйіне орнатыңыз,

! температура реттегішінің тұтқасын 150°C күйіне

орнатыңыз, 

! пеш 150°C температураға дейін

қызады (немесе орнатылған болса төменірек); температураға жеткен пеш температура реттегішінің қызыл шамының өшуі арқылы сигнал береді;

! енді науаны қамырмен пешке салыңыз,



! пеш функциясының тұтқасын таңдалғанға орнатыңыз

Маңызды!

Тұмшапешті жылдам қыздыру функциясы таңдалған кезде, камерада қамыр бар пісіру науасы немесе пештің фитингтерін құрамайтын басқа элементтер болмауы керек.

Жылдам қыздыру функциясын бағдарламалаушы жинағымен бірге пайдалану ұсынылмайды.

Пеш

! Пешті әр қолданғаннан кейін тазалау керек. Пешті тазалау кезінде беттерді жақсырақ көру үшін жарықтандыруды қосу керек.

! Пеш камерасын тек жылы сумен және аз мөлшерде жууға арналған сұйықтықпен жуу керек.

! Пеш камерасын тазалағаннан кейін оны құрғатып сүртіңіз.

Абайлаңыз!

Шыны алдыңғы панельді тазалау және қуту үшін абразивті материалдары бар тазалау құралдарын пайдаланбаңыз.

! бумен тазалау *:

-пештің бірінші деңгейіндегі ыдысқа төменнен 250 мл су (1 стакан) құйыңыз,

- пештің есігін жабыңыз,

-температура тетігін 50°C-қа орнатыңыз, және функция тетігін төменгі қыздырғыш күйіне,

-пеш камерасын шамамен 30 минут қыздырыңыз,

-пештің есігін ашыңыз, камераның ішін шүберекпен немесе губкамен сүртіңіз және жуғыш сұйықтық қосылған жылы сумен жуыңыз.

Абайлаңыз! Пеш астындағы ықтимал ылғал немесе су қалдықтары бумен тазалау нәтижесінде пайда болуы мүмкін.

! Пеш камерасын тазалағаннан кейін оны құрғатып сүртіңіз.

Пештің шамын ауыстыру

Электр тогының соғу мүмкіндігін болдырмау үшін шамды ауыстырар алдында құрылғының өшірілгеніне көз жеткізіңіз.

! Барлық басқару тұтқаларын "0" күйіне орнатыңыз және желілік ашаны ажыратыңыз,

! шамның қақпағын бұрап, жуыңыз, содан кейін оны құрғатыңыз.

! шамды розеткадан бұрап алыңыз, шамды келесі параметрлері бар жаңа бір жоғары температура шамына (300°C) ауыстырыңыз:

-кернеу 230 В

-қуаты 25 Вт

-G9

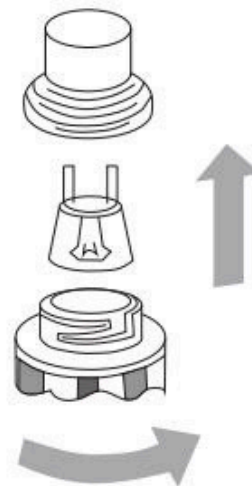

Пештің шамы

! Шамды бұрап, керамикалық розеткаға дұрыс салынғанына көз жеткізіңіз.

! Шам қақпағын бұрап салыңыз.

Есіктерді алып тастау

а. Пештің есігі толығымен ашық.

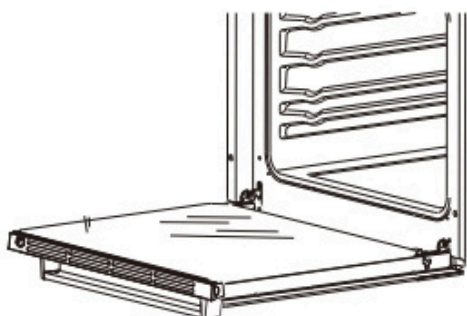

б. Ілмектердің ілмектері толығымен көтерілді.



в. Тұмшапештің есігін бекіту дыбысын естігенше ақырын жабыңыз, олар қысу күйіне жеткенде, есікті екі қолмен ұстап, итеруді жалғастыра отырып, топса болт пештен шығарылатындай етіп бір уақытта жоғары тартыңыз.

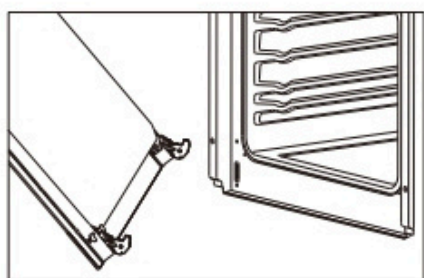

г. Тазалаудан кейін топса пеш есігінің ысырмасымен бір-бірін тістегенше итереді

е. Тұмшапештің есігі толығымен ашық және ысырманы бастапқы орнына толығымен итеріңіз. Пеш есігін орнату

Ішкі шыны панельді алыңыз

а. Шыны есікте екі пластик бекітілген блок бар. Пластикалық бекітілген блоктың тесігіне енгізу үшін ойық бұрауышты пайдаланыңыз және оны ақырын тартыңыз.

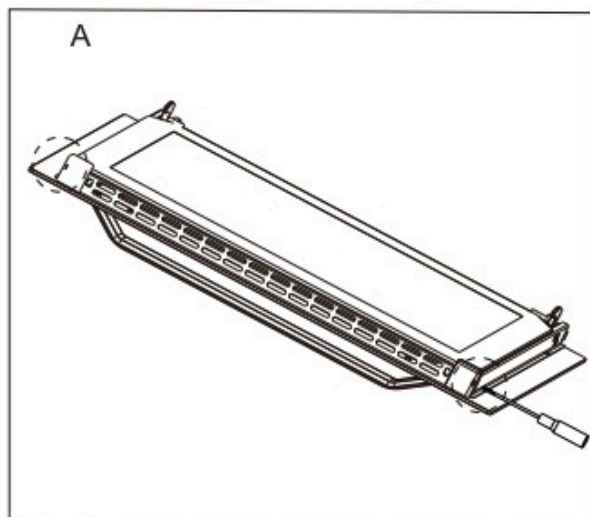

б. Бекітілген блокты және пластикалық желдету торының жоғарғы ұштарын алыңыз.

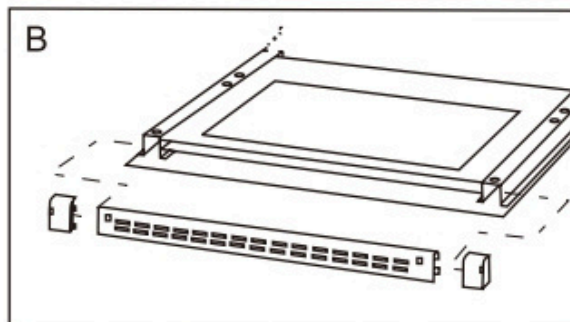

в. Ішкі шыны пластик бекітілген блоктың астынан шығарылды. Тазалаудан кейін ішкі шыны келесі пластик бекітілген блокты салыңыз, содан кейін жоғарыдағы пластик монтаж блогын орнатыңыз.

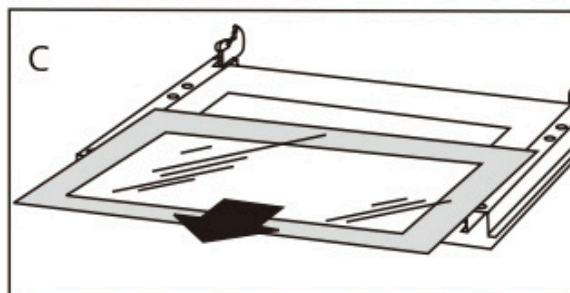

Төтенше жағдайда сізге қажет:

! Пештің барлық жұмыс бөліктерін ауыстырып-қосқыш

! Желілік ашаны ажыратыңыз

! Қызмет көрсету орталығына қоңырау шалыңыз

! Кейбір кішігірім ақауларды кестеде келтірілген нұсқауларды орындау арқылы жоюға болады

МӘСЕЛЕ	СЕБЕП	ӘРЕКЕТ
Құрылғы жұмыс істемейді	Қуат көзінің үзілуі	Тұрмыстық сақтандырғыш қорабын тексеріңіз, егер сақтандырғыш жарылған болса, оны жаңасымен ауыстырыңыз
Пештің жарығы жұмыс істемейді	Шам бос немесе зақымдалған	Жаңа бір шамды қатайтыңыз немесе ауыстырыңыз (тарауды қараңыз Тазалау және техникалық қызмет көрсету)

ТЕХНИКАЛЫҚ ДЕРЕКЕТ

Кернеу рейтингі	220-240V~, 50/60Гц
Қуат рейтингі	2,9 кВт
Пештің өлшемдері Н/Ш/Т Пештің пайдалы сыйымдылығы	59,5/59,5/53,0 см
Салмағы	58 литр
	Шамамен 27,5 кг



Bedienungsanleitung

Eingebauter Elektroofen

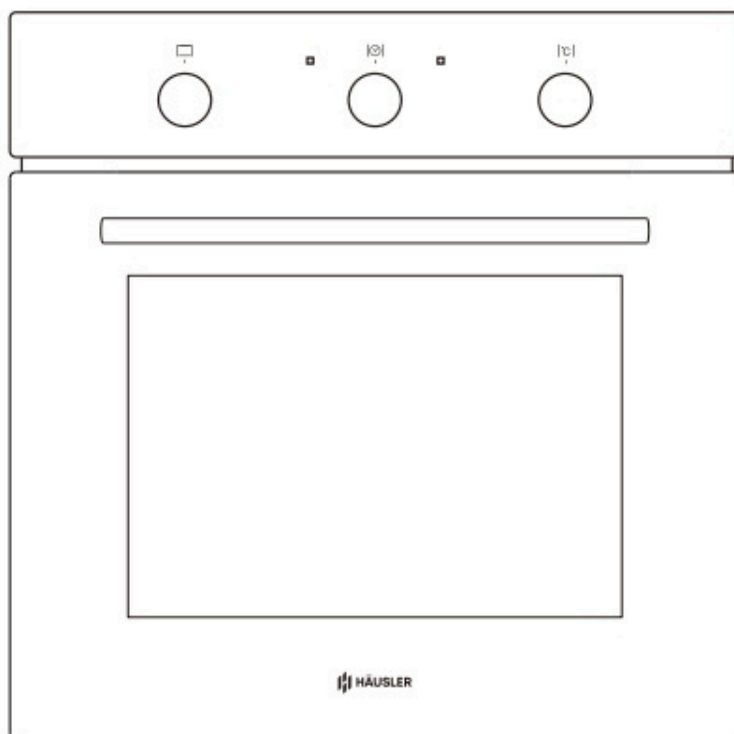

MODELL:

HLS-BI6729M7M

Warnung

1) Das Gerät darf nicht von Personen (einschließlich Kindern) mit eingeschränkten physischen, sensorischen oder geistigen Fähigkeiten oder Mangel an Erfahrung und Wissen verwendet werden, es sei denn, sie werden beaufsichtigt oder erhalten entsprechende Anweisungen. Beaufsichtigte Kinder dürfen nicht mit dem Gerät spielen.

2) Während des Betriebs werden die Geräte heiß. Achten Sie darauf, die Heizelemente im Inneren des Ofens, bei Kochfeldern und Backöfen nicht zu berühren.

3) ACHTUNG: Zugängliche Teile können während des Gebrauchs heiß werden. Kleine Kinder sollten ferngehalten werden.

4) Verwenden Sie zum Reinigen des Backofentürglases keine scharfen Scheuermittel oder Metallschaber, da diese die Oberfläche zerkratzen und das Glas dadurch zerspringen kann.

5) Wenn bei der Prüfung gemäß Abschnitt 11 der Temperaturanstieg in der Mitte der inneren Bodenfläche einer Aufbewahrungsschublade den für Griffe angegebenen Wert überschreitet, die bei normaler Verwendung für kurze Zeit gehalten werden, muss in der Anleitung darauf hingewiesen werden, dass diese Oberflächen heiß werden können.

6) Vor dem Abnehmen des Schutzes muss der Backofen ausgeschaltet sein und nach der Reinigung muss der Schutz entsprechend der Anleitung wieder angebracht werden.

7) Details zur korrekten Montage der Regale.

8) Ein Dampfreiniger darf nicht verwendet werden.

9) Stellen Sie sicher, dass das Gerät ausgeschaltet ist, bevor Sie die Lampe austauschen, um die Möglichkeit eines Stromschlags zu vermeiden.

10) Um eine Überhitzung zu vermeiden, darf das Gerät nicht hinter einer Dekortür eingebaut werden.

11) Trennung des Gerätes nach erfolgter Installation über einen zugänglichen Stecker oder einen Schalter in der Festverkabelung.

12) Wenn das Netzkabel beschädigt ist, muss es durch den Hersteller, seinen Kundendienst oder eine ähnlich qualifizierte Person ersetzt werden, um Gefährdungen zu vermeiden.

13) Dieses Gerät muss an einen Stromkreis angeschlossen werden, der einen Trennschalter enthält, der nach der Installation für den Benutzer zugänglich ist und eine vollständige Trennung von der Stromversorgung ermöglicht. Die Trennung kann durch den Einbau eines

Warnung

Schalter in der Festverdrahtung entsprechend den Verdrahtungsregeln.

14) Dieses Gerät kann von Kindern ab 8 Jahren und von Personen mit eingeschränkten physischen, sensorischen oder geistigen Fähigkeiten oder Mangel an Erfahrung und Wissen verwendet werden, wenn sie beaufsichtigt werden oder in die sichere Verwendung des Geräts eingewiesen wurden und die damit verbundenen Gefahren verstehen. Kinder dürfen nicht mit dem Gerät spielen. Reinigung und Benutzerwartung dürfen nicht von Kindern ohne Beaufsichtigung durchgeführt werden.

15) WARNUNG: Das Gerät und seine zugänglichen Teile werden während des Gebrauchs heiß.

16) Es ist darauf zu achten, dass die Heizelemente nicht berührt werden.

17) Kinder unter 8 Jahren müssen vom Gerät ferngehalten werden, es sei denn, sie werden ständig beaufsichtigt.

18) Dieses Gerät kann von Kindern ab 8 Jahren und von Personen mit eingeschränkten physischen, sensorischen oder geistigen Fähigkeiten oder mangelnder Erfahrung und Kenntnissen verwendet werden, wenn sie beaufsichtigt werden oder Anweisungen zur sicheren Verwendung des Geräts erhalten haben und die damit verbundenen Gefahren verstehen. Kinder dürfen nicht mit dem Gerät spielen. Reinigung und Benutzerwartung dürfen nicht von Kindern ohne Aufsicht durchgeführt werden.

19) Wenn Sie in Ihren Rezepten Alkohol verwenden, beachten Sie bitte, dass der Alkohol aufgrund der hohen Temperaturen verdampfen und sich sogar auf den heißen Heizelementen entzünden kann.

20) Beim Warmhalten von Speisen durch Restwärme kann es aufgrund der hohen Luftfeuchtigkeit und Kondensation zu Korrosion im Backofen kommen. Auch Bedienblende, Arbeitsplatte oder Möbel können beschädigt werden. Schalten Sie den Backofen mit Gargut nicht komplett aus, sondern wählen Sie die niedrigste Temperatur für die jeweils genutzte Backofenfunktion. So läuft der Lüfter automatisch weiter.

21) Decken Sie Speisen, die zum Warmhalten im Backofen verbleiben, ab, da Feuchtigkeit in den Speisen zu Korrosionsschäden im Backofen führen kann. Außerdem verhindern Sie so das Austrocknen der Speisen.

22) Decken Sie den Backofenboden niemals mit Aluminiumfolie ab und stellen Sie keine Auflaufformen, Pfannen, Töpfe oder Bleche direkt auf den Backofenboden.

Dadurch würden sich Hitzekonzentrationen bilden, die den Ofenboden beschädigen könnten.

LIEBER KUNDE,

Der Ofen ist außergewöhnlich einfach zu bedienen und äußerst effizient. Nach dem Lesen der Bedienungsanleitung, Die Bedienung des Ofens wird einfach.

Bevor sie verpackt werden und den Hersteller verlassen, Der Backofen wurde gründlich auf Sicherheit und Funktionalität überprüft.

Vor Inbetriebnahme des Gerätes, Bitte lesen Sie die Bedienungsanleitung sorgfältig durch. Wenn Sie diese Anweisungen sorgfältig befolgen, können Sie Probleme bei der Verwendung des Gerät.

*Es ist wichtig, die Bedienungsanleitung aufzubewahren und an einem sicheren Ort aufzubewahren, jederzeit einsehbar.
Es ist notwendig, die Anweisungen im Handbuch sorgfältig zu befolgen, um mögliche Unfälle.*

Vorsicht

Benutzen Sie den Ofen nicht, bevor Sie diese Bedienungsanleitung gelesen haben..

Der Backofen ist nur für den Hausgebrauch bestimmt.

Der Hersteller behält sich das Recht vor, Änderungen vorzunehmen, die den Betrieb des Gerätes nicht beeinträchtigen..

INHALTSVERZEICHNIS

Sicherheitshinweise. ...

So sparen Sie Energie.....5

Gerätebeschreibung.....7

Technische Daten des Gerätes.....8

Installation. ...

Betrieb.....11

Reinigung und Wartung.....15

Bedienung im Notfall.....18

Technische Daten.....19

SICHERHEITSHINWEISE

NOTIZ:

Stellen Sie sicher, dass sich in der Nähe (hinter dem Gerät) eine geerdete Steckdose befindet.

Für das Gerät wird ein eigener Stromkreis empfohlen, er ist jedoch nicht erforderlich. Zusätzliche Elektrogeräte im selben Stromkreis können die Stromstärke (Amperezahl) für diesen Stromkreis überschreiten. Wenn nach der Installation Ihres Geräts der Schutzschalter auslöst oder die Sicherung wiederholt ausfällt, ist wahrscheinlich ein eigener Stromkreis erforderlich.

! Das Gerät darf nur von einer qualifizierten Fachkraft gemäß den beiliegenden Anweisungen installiert werden..Eine falsche Installation kann zu Personenschäden führen,Tiere oder Eigentum beschädigen können.

Der Hersteller lehnt jede Verantwortung für unsachgemäße

Installation, die Personen und Tieren Schaden zufügen oder Eigentum beschädigen kann.

Wichtig:Vor der Durchführung von Einstell- und Wartungsarbeiten am Gerät muss die Stromzufuhr zum Gerät unterbrochen werden.

WARNUNG:

Bei der Verwendung dieses Produkts sollten immer grundlegende Vorsichtsmaßnahmen getroffen werden, darunter die folgenden:

Ihr Einbaubackofen ist ein klassifiziertes Elektrogerät. Wie bei jedem Elektrogerät und insbesondere bei Elektroheizgeräten müssen grundlegende Vorsichtsmaßnahmen beachtet werden, um das Risiko von Feuer, Verbrennungen, Stromschlägen und/oder anderen schweren Verletzungen oder Todesfällen zu verringern.

!Das Gerät wird während des Betriebs heiß. Achten Sie darauf, die heißen Teile im Inneren nicht zu berühren. der Ofen.

!Dieses Gerät ist nicht für den Gebrauch durch Personen (einschließlich Kinder) mit eingeschränkter körperlicher, sensorischen oder geistigen Fähigkeiten oder mangelnder Erfahrung und Kenntnisse, es sei denn, sie werden von einer für ihre Sicherheit verantwortlichen Person beaufsichtigt oder in die Verwendung des Geräts eingewiesen. Kinder sollten beaufsichtigt werden, um sicherzustellen, dass sie nicht mit dem Gerät spielen.

Während des Betriebs kann direkter Kontakt mit dem Herd zu Verbrennungen führen!

!Achten Sie darauf, dass kleine Haushaltsgeräte, einschließlich der Anschlusskabel, nicht mit B. dem heißen Backofen oder der Kochplatte, da das Isoliermaterial dieser Geräte meist nicht temperaturbeständig ist.

!Lassen Sie den Herd beim Braten nicht unbeaufsichtigt. Öle und Fette können sich entzünden. Überhitzung oder Überkochen.

Stellen Sie keine Pfannen mit einem Gewicht über 15 kg auf die geöffnete Ofentür und keine Pfannen mit einem Gewicht über 25 kg auf dem Kochfeld.

!Verwenden Sie zum Reinigen der Tür keine scharfen Reinigungsmittel oder scharfen Metallgegenstände, da diese Die Oberfläche kann zerkratzt werden, was zu Glasbrüchen führen kann.

!Bei technischen Störungen darf der Herd nicht benutzt werden. Eventuelle Störungen müssen von einem Eine entsprechend qualifizierte und autorisierte Person muss den Austausch durchführen.

!Im Falle eines Zwischenfalls, der durch einen technischen Defekt verursacht wurde, trennen Sie die Stromversorgung und melden Sie Melden Sie den Fehler zur Reparatur an das Servicecenter.

!Die in dieser Bedienungsanleitung enthaltenen Vorschriften und Bestimmungen sind unbedingt einzuhalten. Erlauben Sie niemandem die Bedienung des Herdes, der mit dem Inhalt dieser Bedienungsanleitung nicht vertraut ist.

!Der Herd sollte nicht mit einem Dampfreiniger gereinigt werden.

SICHERHEITSHINWEISE

!Die an den Backofen angrenzenden Platten müssen aus hitzebeständigem Material bestehen.

!Schränke mit Furnieraußenseite müssen mit temperaturbeständigen Klebstoffen zusammengebaut werden.

!Bewahren Sie brennbare Materialien wie Vorhänge, Gardinen, Möbel, Kissen, Kleidung, Bettwäsche, Bettzeug, Papier usw., mindestens 3 Fuß (0,9 Meter) von der Vorder- und Rückseite des Heizgeräts entfernt. Verwenden Sie dieses Gerät nicht in Bereichen, in denen Benzin, Farbe oder andere brennbare Flüssigkeiten oder die damit verbundenen Dämpfe vorhanden sein könnten.

!Um das Brandrisiko zu verringern, platzieren oder installieren Sie dieses Gerät nicht in Bereichen, in denen die Belüftung oder Zirkulationskanäle könnten verstopft werden.

!Das Netzkabel des Geräts muss an eine ordnungsgemäß geerdete und geschützte 220-240-V-Steckdose angeschlossen werden. Steckdose. Verwenden Sie immer einen Fehlerstromschutzschalter, sofern dies von der Elektroinstallationsverordnung vorgeschrieben ist. Um das Brandrisiko zu verringern, verlegen Sie das Netzkabel nicht unter Teppichen, Läufern usw. Verlegen Sie das Netzkabel nicht in stark frequentierten Bereichen, wo es eine Stolpergefahr darstellen kann.

!Vermeiden Sie die Verwendung eines Verlängerungskabels, da dieses überhitzen und einen Brand verursachen kann.

!Bewahren Sie das Gerät beim Transport oder bei der Lagerung an einem trockenen Ort auf, der frei von Staub, übermäßiger Vibrationen oder andere Faktoren, die das Gerät beschädigen können.

!Betreiben Sie keinen Ofen mit einem beschädigten Kabel oder Stecker oder nach einer Fehlfunktion der Heizung, wurde heruntergefallen oder auf sonstige Weise beschädigt. Senden Sie den Ofen zur Überprüfung an ein autorisiertes Servicecenter.

!Wenn das Netzkabel beschädigt ist, muss es durch ein spezielles Kabel oder eine spezielle Baugruppe ersetzt werden, die im vom Hersteller oder seinem Kundendienstvertreter.

!Benutzen Sie den Ofen nur wie in dieser Anleitung beschrieben. Jede andere Verwendung, die nicht vom Hersteller empfohlen wird, Herstellers kann es zu Bränden, Stromschlägen oder Verletzungen kommen.

!Dieses Gerät ist nicht für den Gebrauch durch Personen (einschließlich Kinder) mit eingeschränkter körperlicher, sensorischen oder geistigen Fähigkeiten oder mangelnder Erfahrung und Kenntnisse, es sei denn, sie werden von einer für ihre Sicherheit verantwortlichen Person beaufsichtigt oder in die Verwendung des Geräts eingewiesen. Kinder sollten beaufsichtigt werden, um sicherzustellen, dass sie nicht mit dem Gerät spielen.

!Geben Sie niemals kaltes Wasser auf Speisen auf einem heißen Universalblech oder Backblech oder direkt auf Speisen in einem heißen. Der entstehende Dampf kann schwere Verbrennungen oder Verbrühungen verursachen und der plötzliche Temperaturwechsel kann das Email beschädigen.

!Heben Sie den Ofen nicht am Griff an.

So sparen Sie Energie



!Nehmen Sie den Deckel nicht zu oft aus der Pfanne
(ein beobachteter Topf kocht nie!)
Öffnen Sie die Backofentür nicht unnötig oft.

!Backofen rechtzeitig ausschalten und
Restwärme nutzen.
Bei langen Garzeiten Heizzeiten 5 bis 10
Minuten vor Ende der Garzeit ausschalten. Das
spart bis zu 20 % Energie. Den Backofen nur bei
größeren Gerichten verwenden.

Fleisch bis 1 kg lässt sich sparsamer in der
Pfanne auf dem Herd zubereiten. Restwärme des
Backofens nutzen. Bei Garzeiten über 40
Minuten Backofen 10 Minuten vor Ende der
Garzeit ausschalten.

Wichtig! Stellen Sie bei Verwendung des
Timers entsprechend der zuzubereitenden
Speise kürzere Garzeiten ein.
vorbereitet.

!Stellen Sie sicher, dass die Ofentür richtig
geschlossen ist.
Durch verschüttete Flüssigkeiten an den Türdichtungen kann
Wärme entweichen. Wischen Sie verschüttete Flüssigkeiten
sofort auf.

!Installieren Sie den Herd nicht in unmittelbarer
Nähe von Kühl-/Gefrierschränken. Andernfalls
steigt der Energieverbrauch unnötig an.

AUSPACKEN



Während des Transports wurde das Gerät mit einer Schutzverpackung vor Beschädigungen geschützt. Nach dem Auspacken entsorgen Sie bitte alle Verpackungselemente

so, dass keine Schäden am Umwelt. Alle für die Verpackung des Gerätes verwendeten Materialien sind umweltfreundlich, zu 100 % recyclebar und mit dem entsprechenden Symbol gekennzeichnet.

Achtung! Beim Auspacken können die Verpackungsmaterialien (Polybeutel, Styropor) Teile usw.) sollten außerhalb der Reichweite von Kindern aufbewahrt werden.

ENTSORGUNG DES GERÄTS



Altgeräte dürfen nicht einfach im normalen Hausmüll entsorgt werden, sondern müssen bei einer Sammelstelle für Elektro- und Elektronikgeräte abgegeben werden. Ein Symbol

auf dem Produkt abgebildet, die Bedienungsanleitung oder auf der Verpackung ist angegeben, dass es für Recycling.

Die im Gerät verwendeten Materialien sind wiederverwertbar und mit Informationen gekennzeichnet Mit der Wiederverwertung von Werkstoffen oder Teilen aus Altgeräten leisten Sie einen wichtigen Beitrag zum Schutz unserer Umwelt.

Informationen zu entsprechenden Rücknahmestellen für Altgeräte erhalten Sie bei Ihrer Gemeinde- oder Stadtverwaltung.

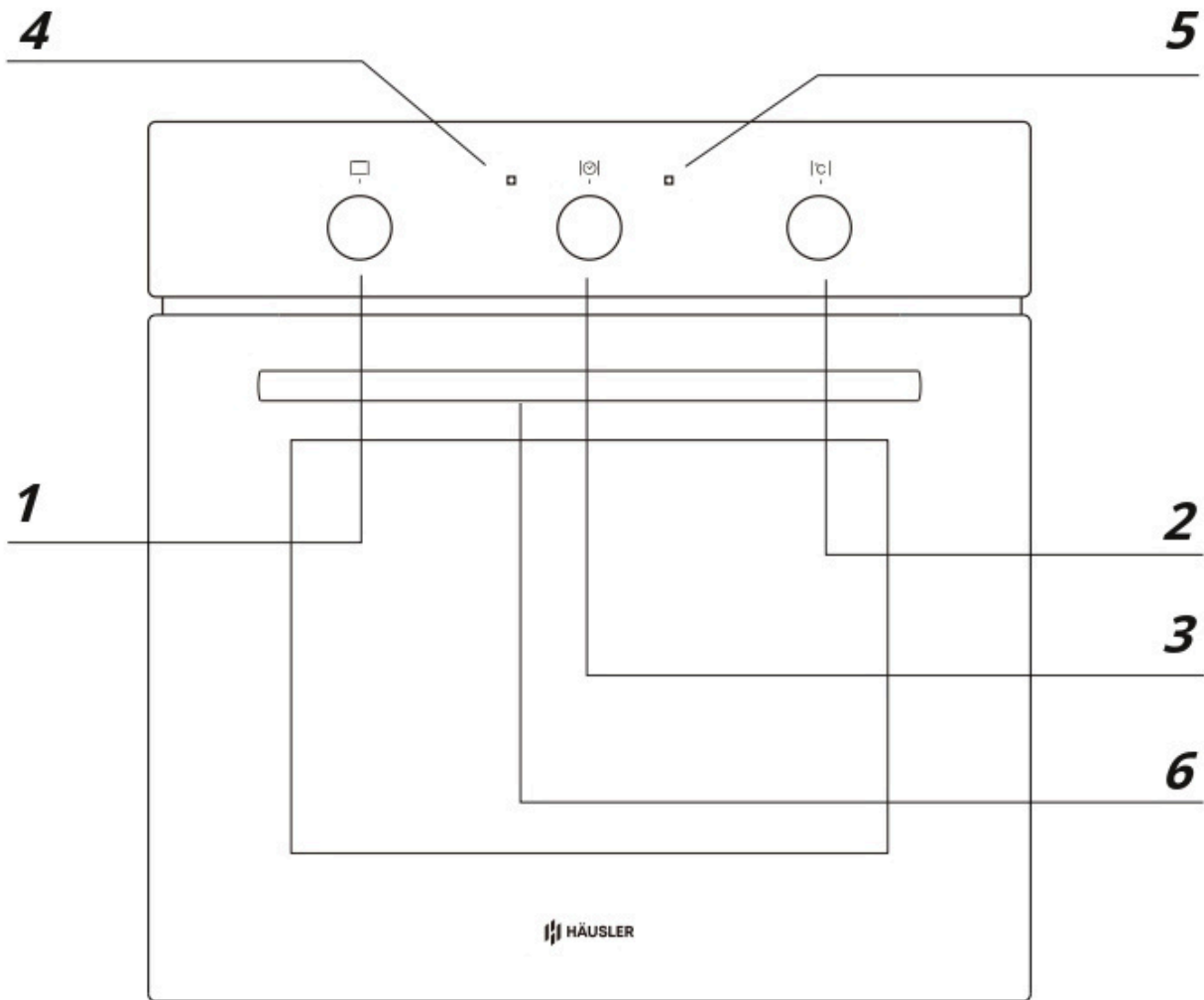

1 Backofen-Funktionsauswahlknopf
2 Temperaturregler **3** Timer

4 Orange Funktionsbetriebs-Signalleuchte **5**
Rote Kontrollleuchte für den
Temperaturregler **6** Backofentürgriff

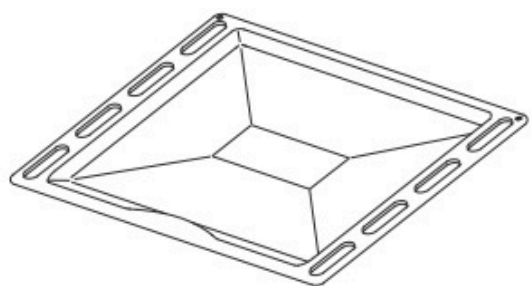

Backblech

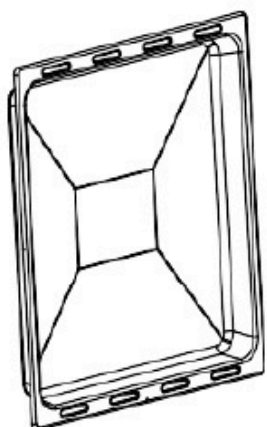

Tiefes Tablett

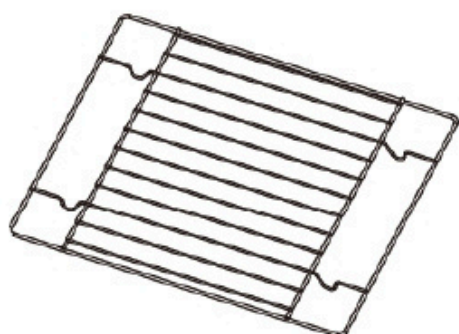

Grillrost
(Wäscheständer)

Einstellung

!Der Küchenbereich sollte trocken, belüftet und mit einer effizienten Belüftung ausgestattet sein. Beim Einbau des Backofens ist auf einen einfachen Zugang zu allen Bedienelementen zu achten. !Dies ist ein Einbauofen, und seine Rückwand und eine Seitenwand kann neben einem hohen Möbelstück oder einer Wand platziert werden. Beschichtung oder Furnier, das auf Einbaumöbeln verwendet wird, muss mit einem hitzebeständigen Klebstoff (100°C). Dadurch wird eine Verformung der Oberfläche oder ein Ablösen der Beschichtung verhindert.

!Machen Sie eine Öffnung mit den Abmessungen

Die in der Skizze angegebenen Maße entsprechen denen des einzubauenden Backofens.

!Stellen Sie sicher, dass der Netzstecker gezogen ist

und schließen Sie den Ofen anschließend an die Stromversorgung an.

!Den Backofen vollständig in die an der gewünschten Stelle an, ohne dass die vier in der Abbildung unten dargestellten Schrauben herausfallen.

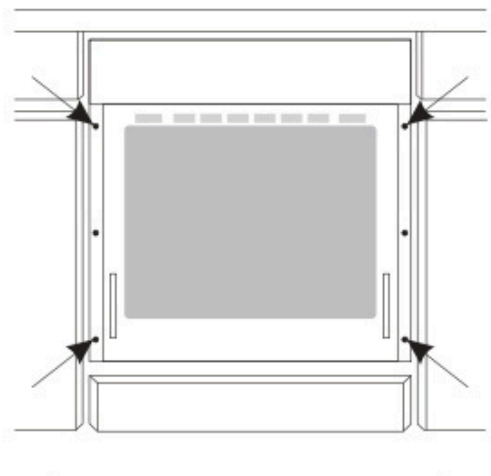
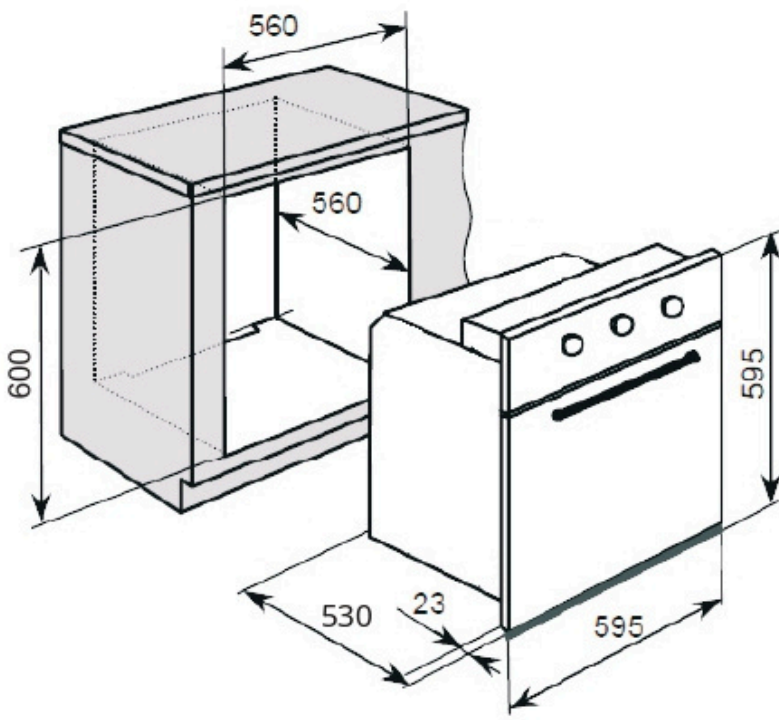
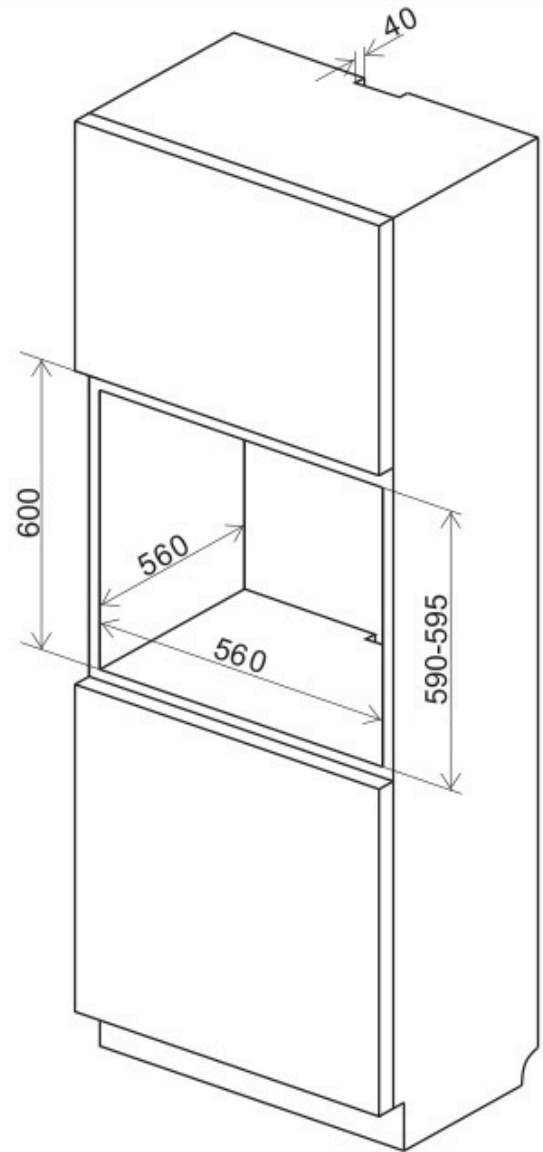

Produktabmessungen

Höhe: 595 mm
Breite: 595 mm
Tiefe: 530 mm

Blendenabmessungen

600 mm
560 mm
560 mm (min)

INSTALLATION

Elektrischer Anschluss

Warnung!

Sämtliche Elektroarbeiten dürfen nur von einem entsprechend qualifizierten und autorisierten Elektriker durchgeführt werden. Es dürfen keine Umbauten oder eigenmächtige Veränderungen an der Stromversorgung vorgenommen werden.

Passende Richtlinien

Der Backofen ist für den Betrieb mit einphasigem

Wechselstrom (220V- 240V/50Hz)

ausgelegt. Den Anschlussplan finden Sie auch auf der Abdeckung des Anschlusskastens. Beachten Sie, dass das Anschlusskabel zum Anschlusstyp und zur Nennleistung des Backofens passen muss.

Das Anschlusskabel muss mit einer Zugentlastung gesichert werden.

Warnung!

Denken Sie daran, den Sicherheitsstromkreis an die mit gekennzeichnete Anschlussklemme der Anschlussdose anzuschließen. Die Stromversorgung des Ofens muss über einen Sicherheitsschalter verfügen, der im Notfall eine Stromunterbrechung ermöglicht. Der Abstand zwischen den Arbeitskontakten des Sicherheitsschalters muss mindestens 3 mm betragen.

Bevor Sie den Ofen an das Stromnetz anschließen, lesen Sie unbedingt die Angaben auf dem Typenschild und im Anschlussplan.

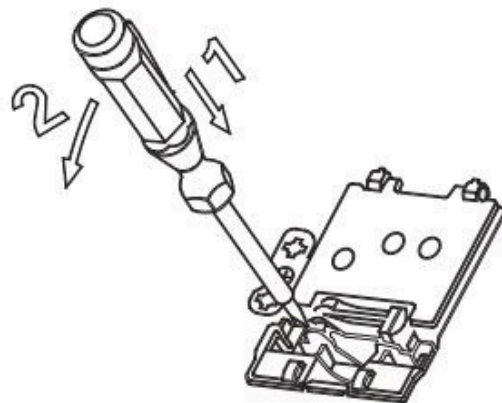
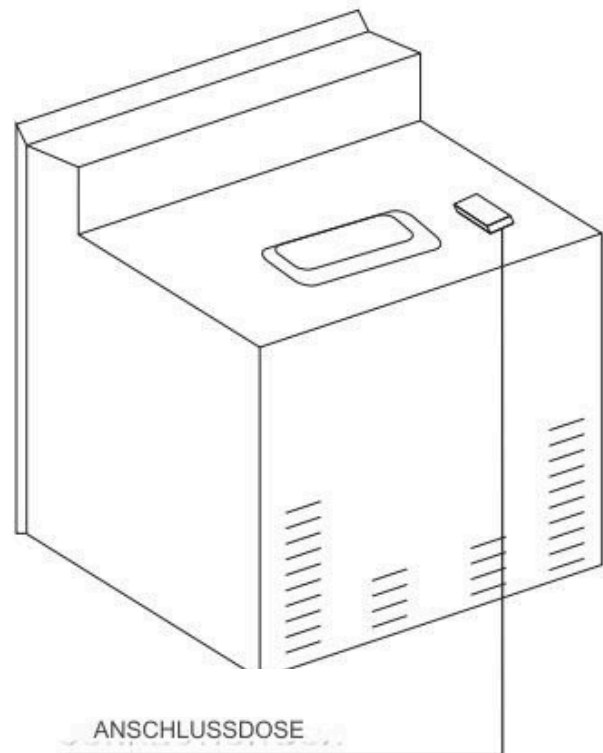

ANSCHLUSSDIAGRAMM

Achtung! Spannung der Heizelemente 220V~240V

Achtung! Bei jedem Anschluss muss der Sicherungsdraht an die  PE-Klemme

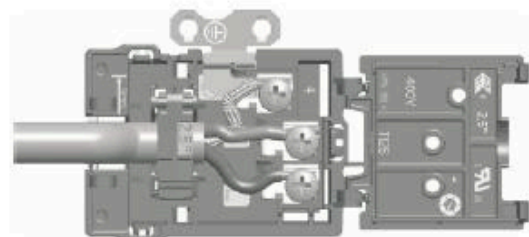

Für 220V-240V geerdete

Einphasen-Anschlüsse: Braunes Kabel an L

und blaues Kabel an N anschließen,

Sicherungskabel (gelbgrün) an 



220 V bis 240 V~

BETRIEB

Vor dem ersten Gebrauch

! Verpackung entfernen, Panel-Innenseite reinigen.

! Nehmen Sie die Backfenausstattung heraus und reinigen Sie sie mit warmem Wasser und etwas Spülmittel.

! Lüftung im Raum einschalten oder Fenster öffnen.

! Den Backofen auf 250 °C vorheizen. °C, ca. 30 Min. einwirken lassen, eventuelle Flecken entfernen und vorsichtig waschen.

Wichtig!

Das Innere des Backofens sollte nur mit warmem Wasser und etwas Spülmittel gereinigt werden.

OPERATION

Ofenfunktionen und Bedienung

Natürlicher konventioneller Ofen:

Der Backofen kann mit der Unterhitze sowie mit dem Grill aufgewärmt werden. Der Betrieb des Backofens wird über den Backofenfunktionsknopf gesteuert. Um eine gewünschte Funktion einzustellen, drehen Sie den Knopf auf die gewählte Position.

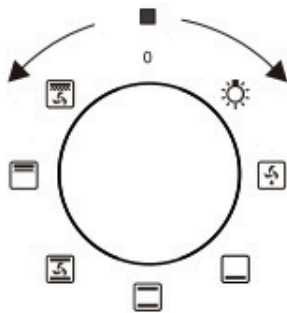

Der Betrieb wird auch über den Temperaturregler gesteuert. Um die gewünschte Temperatur einzustellen, drehen Sie den Knopf auf die gewünschte Position.

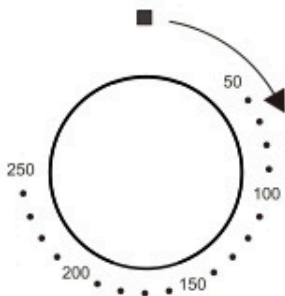

Der Backofen kann ausgeschaltet werden, indem beide Knöpfe auf die Position „●“ / „○“.

Verwenden des Minutenweckers:

Der Kurzzeitwecker kann während des Kochens für eine Zeitspanne von bis zu 120 Minuten eigenständig verwendet werden.

Um den Timer einzustellen, drehen Sie den Knopf im Uhrzeigersinn bis zum Anschlag und dann gegen den Uhrzeigersinn zurück auf die gewünschte Zeit.

Bei Nullstellung des Bedienknopfes ist die eingestellte Zeit abgelaufen und es ertönt ein kurzes akustisches Signal.

Manuellen Betriebsmodus auswählen:

Bevor Sie eine Kochfunktion wählen oder die Temperatur einstellen können, müssen Sie das Gerät auf Handbetrieb schalten. Drehen Sie dazu den Handbetrieb-Bedienknopf gegen den Uhrzeigersinn, so dass er auf das Handbetrieb-Symbol zeigt.

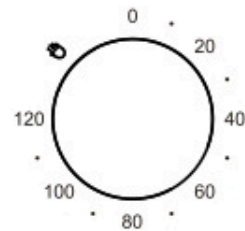

Verschiedene Einstellungen des Backofen-Funktionswählers:



Separate Backofenbeleuchtung

Durch Einstellen des Drehschalters auf diese Position wird die Beleuchtung im Backofen eingeschaltet. Verwenden Sie diese Funktion beispielsweise beim Reinigen des Backofeninnenraums.



Auftauen

Diese Funktion ermöglicht dank des internen Ventilators ein schnelles und schonendes Auftauen aller Tiefkühlkost.



Untere Heizung an

Wenn der Drehschalter auf diese Position eingestellt ist, wird der Backofen nur mit der Unterhitze beheizt. Verwenden Sie diese Option zum Beispiel zum Nachbacken von unten.



Untere und obere Heizung an

Durch Einstellen des Drehschalters auf diese Position kann der Backofen konventionell beheizt werden.



Lüfter, Unter- und Oberhitze ein In dieser Drehschalterstellung führt der Backofen die Kuchenfunktion aus. Konventioneller Backofen mit Umluft.

OPERATION



Kombigrill

(Grill und Oberhitze) Wenn der „Kombigrill“ aktiviert ist, ist gleichzeitiges Grillen mit Grill und Oberhitze möglich. Diese Funktion ermöglicht eine höhere Temperatur im oberen Bereich der Grillfläche, was zu einer intensiveren Bräunung des Gerichts führt und das Grillen größerer Portionen ermöglicht.



Ventilator und Kombigrill eingeschaltet. Wenn der Drehschalter auf diese Position gedreht wird, aktiviert der Backofen die kombinierte Grill- und Umluftfunktion. In der Praxis ermöglicht diese Funktion eine Beschleunigung des Grillvorgangs und eine Verbesserung des Geschmacks der Gerichte. Den Grill sollten Sie nur bei geschlossener Backofentür benutzen.

Backofen schnell aufheizen:

Bei Backöfen mit automatischer Umluft, die mit einem Ventilator und einem Ultra-Lüfter ausgestattet sind, kann die Schnellaufheizfunktion genutzt werden. Der Backofen erreicht dann innerhalb von ca. 4 Minuten eine Temperatur von 150°C.

Funktionsweise:

Stellen Sie die Backofenfunktion auf die Position Ultra-Heißluft und Unterhitze. Stellen Sie den Temperaturregler auf die Position 150°C.

Der Ofen heizt sich auf die Temperatur von 150 °C (oder niedriger, falls eingestellt). Das Erreichen der Ofentemperatur wird durch das Aufleuchten der roten Lampe des Temperaturreglers signalisiert.

Wichtig!

Wenn die Funktion „Schnelles Aufheizen“ gewählt wurde, darf sich im Garraum kein Backblech mit Teig oder andere Elemente befinden, die nicht zur Ofenausstattung gehören.

Die Schnellaufheizfunktion wird für die Verwendung mit dem Programmier-Set nicht empfohlen.

Backofen ein- und ausschalten:

Um den Ofen einzuschalten, müssen Sie:

- Stellen Sie die gewünschten Betriebsbedingungen des Ofens, seine Temperatur und den Heizmodus ein.
- Den Drehknopf durch Rechtsdrehen auf die gewünschte Position bringen.

OPERATION

Fast oven heat-up

In ovens with automatic air circulation, equipped with a fan and an ultra-fan heater, the fast heat-up function may be used-the oven will reach a temperature of 150°C within approximately 4 minutes.

Mode of operation:

- ! set the oven function to the position of ultra-fan and bottom heater,
- ! set the temperature regulator knob to the position of 150°C,
- ! the oven warms up to the temperature of 150°C (or lower if set); the oven reaching the temperature is signalled by the red light of the temperature regulator going off,
- ! now put the tray with dough into the oven,
- ! set the oven function knob to the selected

Important!

When the fast oven heat-up function has been selected, the chamber should not contain a baking tray with dough or other elements that do not constitute the oven fittings.

The fast heat-up function is not recommended for use with the programmer set.

Durch die sachgerechte Reinigung und Wartung Ihres Herdes können Sie maßgeblich auf die dauerhafte störungsfreie Funktion Ihres Gerätes Einfluss nehmen.

Bevor Sie mit der Reinigung beginnen, muss der Herd ausgeschaltet sein und Sie sollten sicherstellen, dass alle Drehknöpfe auf der Position „/„0“ stehen.

Beginnen Sie erst mit der Reinigung, wenn der Herd vollständig abgekühlt ist.

Achtung! Die scharfe Klinge sollte immer durch Anpassen der Abdeckung geschützt werden (einfach mit dem Daumen drücken). Es besteht Verletzungsgefahr. Seien Sie daher vorsichtig bei der Verwendung dieses Instruments. Bewahren Sie es außerhalb der Reichweite von Kindern auf.

! Es werden geeignete leichte Reinigungs-

oder Waschmittel empfohlen, wie z. B. Flüssigkeiten oder Emulsionen aller Art zur Fettentfernung.

Insbesondere werden spezielle Reinigungsmittel wie COLLO Luneta, Sidol Stahlglanz, Stahl-Fix zum Waschen und Reinigen und Cera Fix zur Pflege empfohlen. Wenn die empfohlenen Produkte nicht verfügbar sind, empfiehlt sich die Verwendung einer Lösung aus warmem Wasser mit etwas Spülmittel oder Reinigungsmitteln für Edelstahlspülen.

Ofen

! Der Backofen sollte nach jedem Gebrauch gereinigt werden. Beim Reinigen des Backofens sollte die Beleuchtung eingeschaltet sein, damit Sie die Oberflächen besser sehen können.

! Der Garraum darf nur mit warmem Wasser und etwas Spülmittel gereinigt werden.

! Wischen Sie den Garraum nach der Reinigung trocken.

Vorsicht!

Verwenden Sie zur Reinigung und Pflege der Glasfrontplatte keine Reinigungsmittel mit Scheuermitteln.

! Dampfreinigung *:

- 250 ml Wasser (1 Glas) in eine Schüssel geben und in die erste Einschubebene des Backofens stellen.

-die Backofentür schließen,

-den Temperaturregler auf 50°C und den Funktionsregler auf die Unterhitze stellen Position,

-den Backofenraum etwa 30 Minuten lang aufheizen,

- Öffnen Sie die Backofentür, wischen Sie den Innenraum mit einem Tuch oder Schwamm aus und waschen Sie ihn mit warmem Wasser und Spülmittel.

Achtung! Durch die Dampfreinigung können sich Feuchtigkeits- oder Wasserrückstände unter dem Herd bilden.

! Wischen Sie den Garraum nach der Reinigung trocken.

Austausch der Backofen-Glühbirne

Um einen möglichen Stromschlag zu vermeiden, stellen Sie sicher, dass das Gerät ausgeschaltet ist, bevor Sie die Glühbirne auswechseln.

! Stellen Sie alle Bedienknöpfe auf die Position „/„0“ und ziehen Sie den Netzstecker,

! Lampenabdeckung abschrauben, waschen und anschließend trockenwischen,

! Schrauben Sie die Glühbirne aus der Fassung und ersetzen Sie die Glühbirne durch eine neue – eine Hochtemperaturglühbirne (300 °C) mit folgenden Parametern:

-Spannung 230 V

-Leistung 25 W

-G9

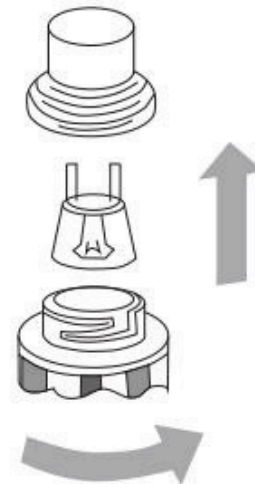

Glühbirne für Backofen

! Schrauben Sie die Glühbirne ein und achten Sie dabei auf den richtigen Sitz in der Keramikfassung.

! Lampenabdeckung anschrauben.

Türen ausbauen

a. Die Backofentür ist vollständig geöffnet.

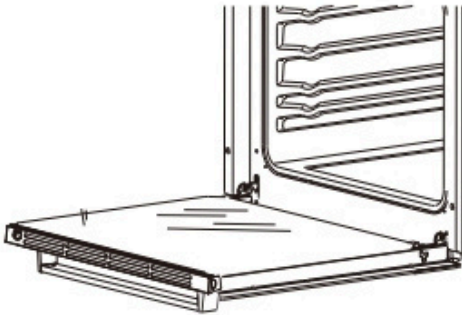

b. Die Riegelscharniere sind vollständig angehoben.



c. Schließen Sie die Backofentür vorsichtig, bis Sie das Geräusch des Einrastens hören. Sobald sie eine Klemmposition erreicht haben, halten Sie die Tür mit beiden Händen fest und drücken Sie weiter. Ziehen Sie gleichzeitig nach oben, so dass der Scharnierbolzen aus dem Ofen entfernt wird.

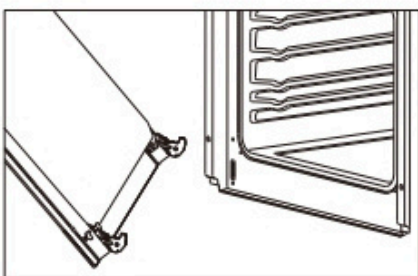
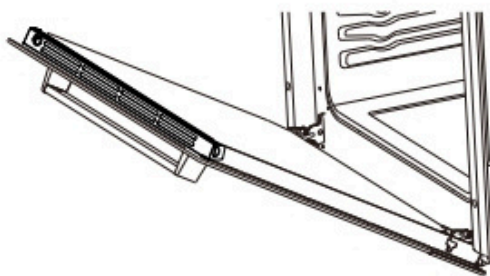

d. Nach der Reinigung wird das Scharnier mit der Ofentürverriegelung ausgerichtet, bis es ineinander greift

e. Die Backofentür ist vollständig geöffnet und der Riegel wird vollständig in seine ursprüngliche Position heruntergedrückt. Installation der Backofentür

Entfernen Sie die innere Glasscheibe

A. Die Glastür hat zwei feste Kunststoffblöcke. Führen Sie einen Schlitzschraubendreher in die Öffnung des festen Kunststoffblocks ein und hebeln Sie ihn vorsichtig heraus.

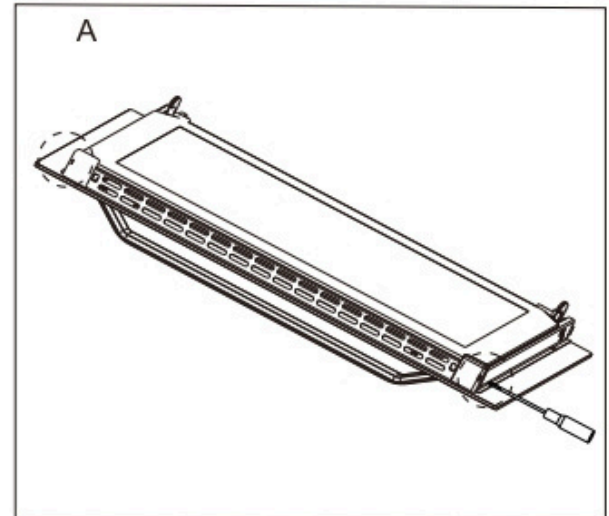

B. Entfernen Sie den festen Block und die oberen Enden des Kunststoff-Lüftungsgitters.

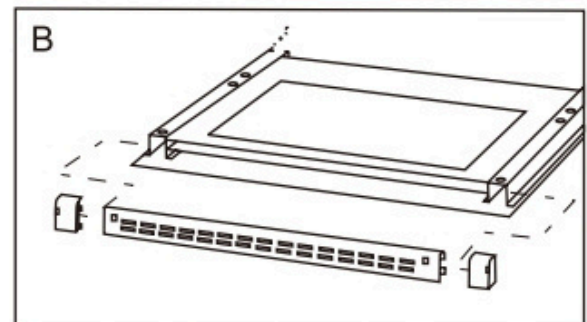

C. Das Innenglas wird unter dem Kunststoffblock herausgezogen. Nach der Reinigung wird das Innenglas in den folgenden Kunststoffblock eingesetzt und anschließend der darüber liegende Kunststoffmontageblock installiert.

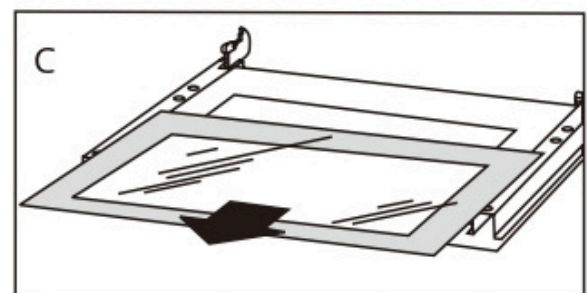

Im Notfall sollten Sie:

! Ausschalten aller Arbeitseinheiten des Herdes

! Netzstecker ziehen

! Rufen Sie das Servicecenter an

! Einige kleinere Störungen können mithilfe der in der Tabelle angegebenen Anweisungen behoben werden

PROBLEM	BODEN	AKTION
Das Gerät funktioniert nicht	Unterbrechung der Stromversorgung	Überprüfen Sie den Sicherungskasten Ihres Haushalts. Wenn eine Sicherung durchgebrannt ist, ersetzen Sie sie durch eine neue.
Die Backofenbeleuchtung funktioniert nicht	Die Glühbirne ist locker oder beschädigt	Festziehen oder ersetzen Sie die neue Glühbirne (siehe Kapitel Reinigung und Wartung)

TECHNISCHE DATEN

Nennspannung	220-240V~, 50/60Hz
Leistungsbewertung	2,9 kW
Maße Herd H/B/T Nutzinhalt	59,5/59,5/53,0 cm
Backofen Gewicht	58 Liter
	Ca. 27,5 kg

Кепілдік картасы/Гарантийный талон

Өнім / Изделие	
Үлгі / Модель	
Сериялық нөмір / Серийный номер	
Сату күні / Дата продажи	
Сауда ұйымы / Торговая организация	
Сауда ұйымының мекенжайы / Адрес торговой организации	
Кепілдік мерзімі / Гарантийный срок	

сатушының мөрі үшін орын
место для печати продавца

Важно! Маңызды!

Телефон сервисного центра +7 700 252 10 10 Подключение техники

должна быть произведена только специализированным сервисом имеющим необходимые допуски, в противном случае гарантийные обязательства будут аннулированы Жабдықты қосу тек мамандандырылған сервистік қызмет арқылы орындалуы керек; басқа жағдайда кепілді міндеттер бұзылады.

Түсінспеушіліктерді болдырмау үшін пайдаланушы нұсқаулығын, кепілдік шарттарын мұқият зерделеп, кепілдік талоны мен жеткізу пакетінің дұрыс толтырылғанын тексеруіңізді сұраймыз. Кепілдік талон дұрыс және анық көрсетілген жағдайда ғана жарамды: өнімнің үлгісі, сериялық нөмірі, сатылған күні және сатушы компанияның таза мөрлері. Өнімнің үлгісі мен сериялық нөмірі кепілдік талонында көрсетілгендерге сәйкес келуі керек. Егер бұл шарттар бұзылса немесе кепілдік талонында көрсетілген деректер өзгертілсе, өшірілсе немесе қайта жазылса, кепілдік талоны жарамсыз болып табылады. Бұл жағдайда кепілдік қызметін алу үшін өнімді сатып алу күнін растайтын фискалдық немесе басқа құжатты ұсыну қажет. Қазақстан Республикасының аумағындағы кепілдік міндеттемелері тек Қазақстан Республикасының аумағында жеткізуге және өткізуге арналған өнімге қатысты. Өндіруші кепілдік міндеттемелерін көтермейді және келесі жағдайларда өнімге тегін қызмет көрсетпейді:

- 1) егер жеке (тұрмыстық, отбасылық) қажеттіліктерге арналған өнім кәсіпкерлік қызмет үшін, сондай-ақ оның мақсатына сәйкес келмейтін өзге де мақсаттарда пайдаланылса;
 - 2) пайдаланушы нұсқаулығында және өніммен бірге тұтынушыға берілетін басқа да құжаттамада белгіленген өнімді пайдалану және орнату ережелері мен шарттарын бұзу.
 - 3) өнімде біліктіліксіз жөндеудің іздері болса (түпнұсқа емес қосалқы бөлшектерді пайдалану, уәкілетті өндірушілерден басқа тұлғалардың өнімді ашуы және жөндеуі)
 - 4) егер ақау бұйымның конструкциясының немесе сұлбасының өзгеруінен немесе өндіруші көздемеген сыртқы құрылғыларды қосудан туындаса.
 - 5) егер ақау форс-мажорлық жағдайлардан, жазатайым оқиғалардан, тұтынушының немесе үшінші тұлғалардың қасақана немесе абайсыз әрекеттерінен туындаса.
 - 6) егер өнімді тұтынушыға бергеннен кейін механикалық зақымданудан, ылғалдың әсерінен, жоғары немесе төмен температурадан, коррозиядан, тотығудан, бөгде заттардың, заттардың, басқа сұйықтықтардың, жәндіктер мен жануарлардың түсуінен туындаған ақаулар анықталса.
 - 7) егер ақау бұйымды пайдалану кезінде табиғи тозу нәтижесінде пайда болса. Бұл жағдайда табиғи тозу деп осы өнімді ұзақ уақыт пайдалану салдарынан оның техникалық жағдайы мен сыртқы түрін нашарлатқан өнімді пайдаланудың салдары түсіндіріледі.
 - 8) егер бүліну (кемшіліктер) электрмен жабдықтаудың, кабельдің, телекоммуникация желілерінің және басқа да осыған ұқсас сыртқы факторлардың стандарттарына немесе техникалық регламенттеріне сәйкес келмеуінен, өнімге сәйкес келмейтін немесе ақаулы сыртқы құрылғыларды қосудан туындаса.
 - 9) егер бүліну стандартты емес (түпнұсқа емес) және (немесе) сапасыз (бұзылған) шығын материалдарын, керек-жарақтарды, қосалқы бөлшектерді, аккумуляторларды, сақтау құралдарының әртүрлі түрлерін пайдаланудан туындаса.
 - 10) Егер бұл ережелер мен пайдалану шарттарын сақтамау, өнімді орнату, қасақана немесе абайсызда әрекеттер нәтижесінде орын алса, өнім адамдарға, үй жануарларына немесе мүлікке тікелей немесе жанама түрде келтірілген зиян үшін компания жауапты емес. сатып алушының (тұтынушының) немесе үшінші тұлғалардың.
- Өнімнің сенімді жұмыс істеуі, кепілдік пен тегін қызмет көрсетуі үшін де, СІЗДІҢ ҚАУІПСІЗДІГІҢІЗ үшін де дұрыс орнатудың маңыздылығына назар аударуыңызды сұраймыз.

Во избежание недоразумений убедительно просим вас внимательно изучить руководство пользователя, условия гарантийных обязательств, проверить правильность заполнения гарантийного талона и комплект поставки. Гарантийный талон действителен только при наличии правильно и четко указанных: модели, серийного номера изделия, даты продажи, четких печатей фирмы-продавца. Модель и серийный номер изделия должны соответствовать указанным в гарантийном талоне.

При нарушении этих условий, а так в случае, когда данные, указанные в гарантийном талоне изменены, стерты или переписаны, гарантийный талон признается недействительным. В этом случае для получения гарантийного обслуживания необходимо предоставить фискальный или иной документ, подтверждающий дату покупки изделия.

Гарантийные обязательства на территории Республики Казахстан распространяются только на изделия, предназначенные для поставок и реализации на территории Республики Казахстан. Изготовитель не несет гарантийные обязательства и не производит бесплатное сервисное обслуживание изделия в следующих случаях:

- 1) если изделие, предназначенное для личных (бытовых, семейных) нужд, использовалось для осуществления предпринимательской деятельности, а так же в иных целях, не соответствующих его прямому назначению
- 2) нарушение правил и условий эксплуатации, установки изделия, изложенных в руководстве пользователя и другой документации передаваемой потребителю в комплекте с изделием.
- 3) если изделие имеет следы неквалифицированного ремонта (использование неоригинальных запасных частей, вскрытие и ремонт изделия лицами, и не уполномоченными изготовителями)
- 4) если дефект вызван изменением конструкции или схемы изделия, подключением внешних устройств, не предусмотренных изготовителем.
- 5) если дефект вызван действием непреодолимых сил, несчастными случаями, умышленными или неосторожными действиями потребителя или третьих лиц.
- 6) если обнаружены недостатки возникшие после передачи изделия потребителю вследствие механического повреждения, воздействия влаги, высоких или низких температур, коррозии, окисления, попадания внутрь посторонних предметов, веществ, других жидкостей, насекомых и животных.
- 7) если дефект возник в следствие естественного износа при эксплуатации изделия. При этом под естественным износом понимаются последствия эксплуатации изделия, вызвавшие ухудшение их технического состояния и внешнего вида из-за длительного использования данного изделия.
- 8) если повреждения (недостатки) вызваны несоответствием стандартам или техническими регламентами питающих, кабельных, телекоммуникационных сетей и других подобных внешних факторов, подключением к изделию других несоответствующих или неисправных внешних устройств.
- 9) если повреждения вызваны использованием нестандартных (неоригинальных) и (или) некачественных (поврежденных) расходных материалов, принадлежностей, запасных частей, элементов питания, носителей информации различного типа.
- 10) Компания не несет ответственность за возможный вред, прямо или косвенно нанесенный изделием людям, домашним животным, имуществу в случае, если это произошло в результате несоблюдения правил и условий эксплуатации, установки изделия, умышленных или неосторожных действий покупателя (потребителя) или третьих лиц.

Просим вас обратить внимание на значимость правильной установки изделия, как для его надежной работы, получения гарантийного и бесплатного сервисного обслуживания, так и для ВАШЕЙ БЕЗОПАСНОСТИ

When using your vacuum, basic safety precautions should always be observed, including the following

1. Do not leave vacuum cleaner unattended when it is plugged in. Unplug from outlet when not in use and before pulling filters out.
2. To reduce the risk of electric shock-do not use outdoors or on wet surfaces.
3. Do not allow children to use as a toy. Close attention is necessary when used near children.
4. Use only as described in this manual. Use only manufacturer's recommended attachments.
5. Do not use with damaged cord or plug. Do not use vacuum cleaner if it has been dropped, damaged, left outdoor, or dropped into water. Return appliance to the appliance customer service for examination repair or adjustment.
6. Do not pull or carry by cord. Do not use cord as a handle. Close a door on cord, or pull cord around sharp edges or corners. Do not run appliance over cord. Keep cord away from heated surfaces.
7. Do not unplug by pulling on cord. To unplug, grasp the plug, not the cord.
8. Do not handle plug or vacuum cleaner with wet hands. Do not use outdoors or on wet surfaces.
9. Do not put any objects into openings. Do not use with any openings blocked and do not restrict airflow. Keep all opening free of dust, lint, hair, and anything that may reduce airflow.
10. Keep hair, loose clothing, fingers, and all parts of body away from openings and moving parts.
11. Do not pick up hard or sharp objects such as glass nails, screws, coins, etc.
12. Do not pick up hot coals, cigarette, matches or any hot, smoking, or burning objects.
13. Do not use without filters in place.
14. Turn off all controls before plugging or unplugging vacuum cleaner.
15. Use extra care when vacuuming on stairs.
16. Do not pick up flammable or combustible materials (lighter fluid, gasoline, etc.) or use in the presence of explosive liquids or vapor.
17. Do not pick up toxic material (chlorine bleach, ammonia, drain cleaner, etc.)
18. Do not in an enclosed space filled with vapors given off by oil based paints, paint thinner, moth proofing, flammable dust, or other explosive or toxic vapors.
19. Always unplug this appliance before connecting or disconnecting vacuum hose. Do not allow plug to whip when rewinding.
20. Use only on dry, indoor surfaces.
21. Do not use for any purpose other than described in this user's guide.
22. Store your appliance indoor in a cool, dry area.
23. Keep your work area well dry.
24. Do not immerse the hand vacuum into water or other liquids.
25. Keep end of hose, wands and other openings away from your face and body.
26. Do not use the cleaner to clean your pets or any animal.
27. Keep the head (eyes, ear, mouth, etc.) away from the openings, when the cleaner is working or plugging.

WARNING:

Important:

If the suction openings of the unit, the hose or the tube are blocked, switch off the vacuum cleaner and remove the blocking substance before you start the unit again.

1. Do not operate the vacuum cleaner too close to heater or radiators.
2. Before inserting the power plug into the wall outlet, make sure that your hands are dry.
3. Before you start the unit, make sure to remove large or sharp objects that might damage the dust tank and hose.
4. When pulling out the power plug from the wall outlet, pull the plug not the power cord.
5. Do not use without all filters in place.
6. When using, if you learn of squeak from the cleaner, it must be suction appears to be reduced, so you must stop (make sure the cleaner is not plugging), then clean the all air filter.

Note:

If the supply cord is damaged, it must be replaced by manufacture, its service agent or similarly qualified person in order to avoid a hazard.

WARNING:

Hold the plug when rewinding the cord. Do not allow the cord to whip when rewinding.

 **HÄUSLER**
Hausgeräte und Elektrogeräte



www.hausler.com.kz

 [hausler_tehnika](https://www.instagram.com/hausler_tehnika)

 hausler.com.kz

 [HauslerTehnika](https://www.youtube.com/HauslerTehnika)

Қытайда жасалған
“REGNUM” ЖШС
ресмі Өкілі
Райымбек 223Д, г.Алматы,
Қазақстан
Телефон: +7(700)252-10-10

Изготовлено в КНР
Официальный представитель
“REGNUM” LLP
Райымбек 223Д, г.Алматы,
Казахстан
Телефон: +7(700)252-10-10

EAC